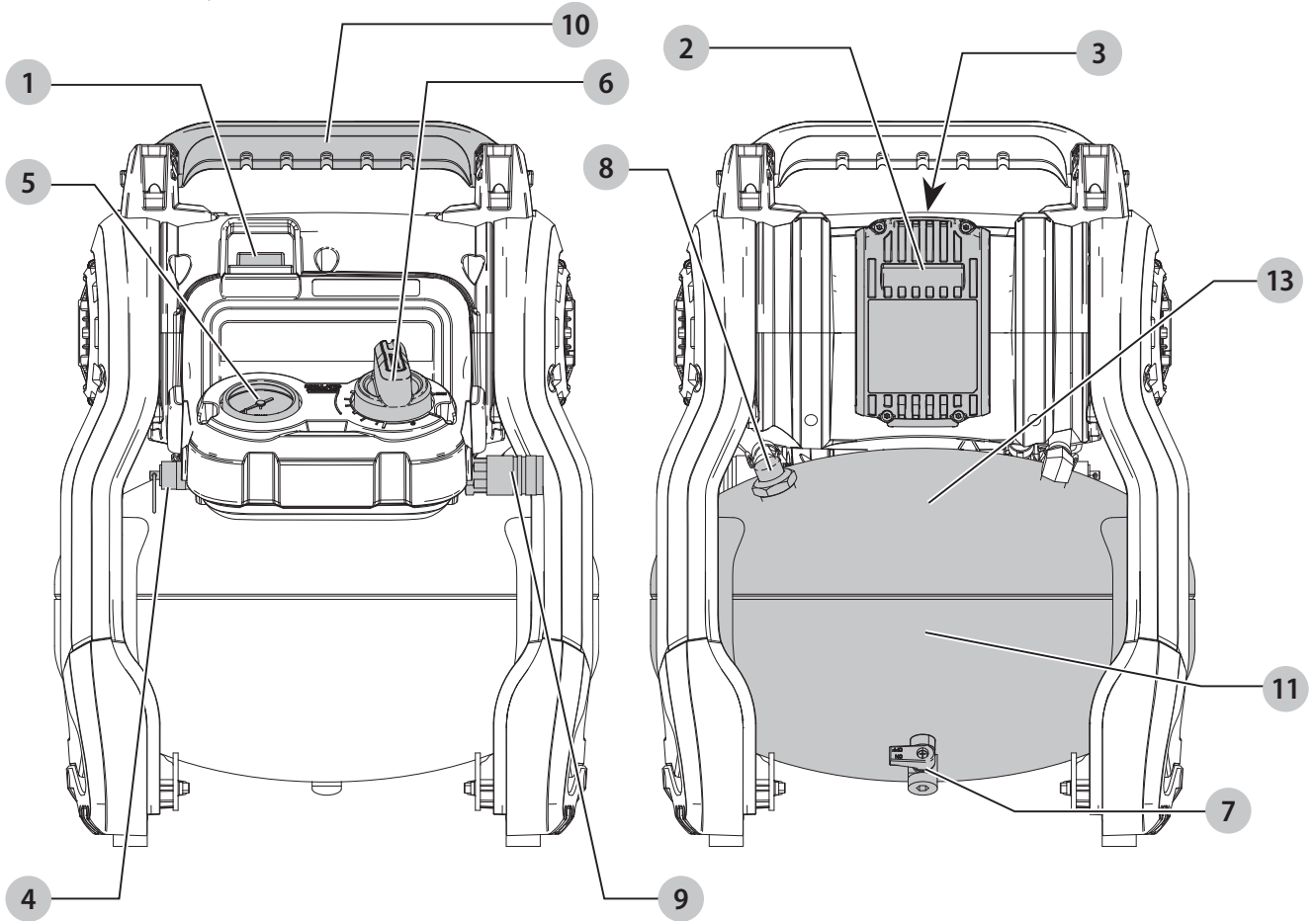

DEWALT®

**XR FLEX
VOLT™
LI-ION**

370122 - 13 BLT

DCC1054

Eesti keel	(Originaaljuhend)	4
Lietuvių	(Originalių instrukcijų vertimas)	15
Latviešu	(Tulkojums no rokasgrāmatas oriģinālvalodas)	27
Русский язык	(Перевод с оригинала инструкции)	39



Joonis / Pav. / Attēls / Рисунок В

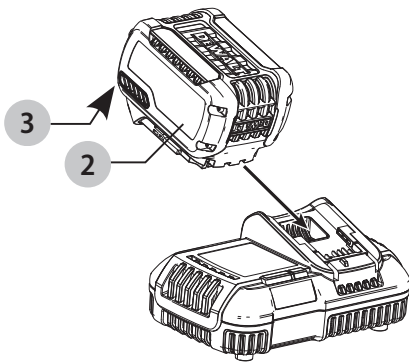

Joonis / Pav. / Attēls / Рисунок С

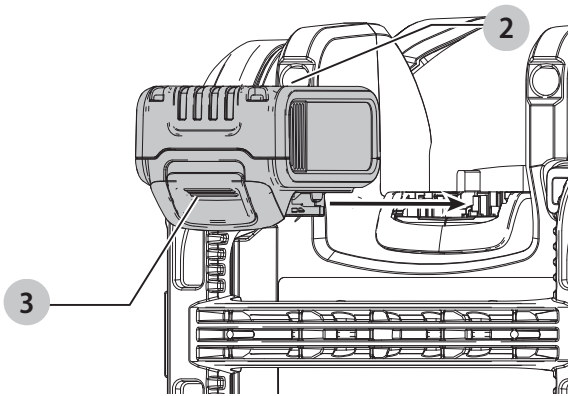

Joonis / Pav. / Attēls / Рисунок D

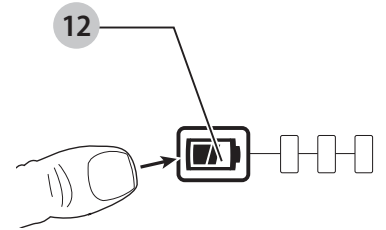

Joonis / Pav. / Attēls / Рисунок E

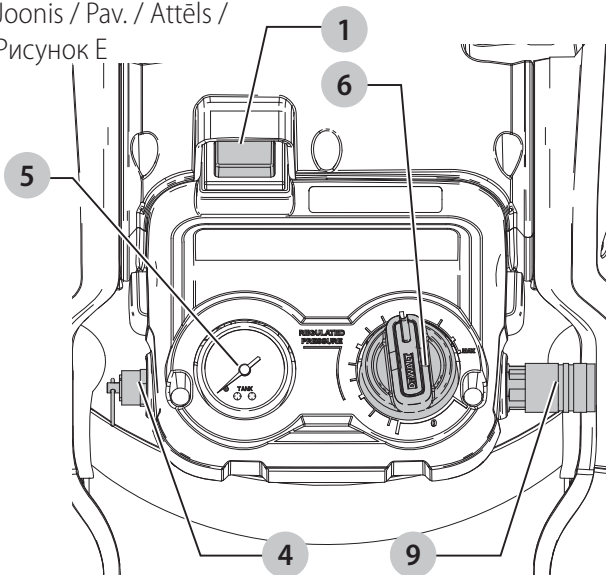

Joonis / Pav. / Attēls / Рисунок F

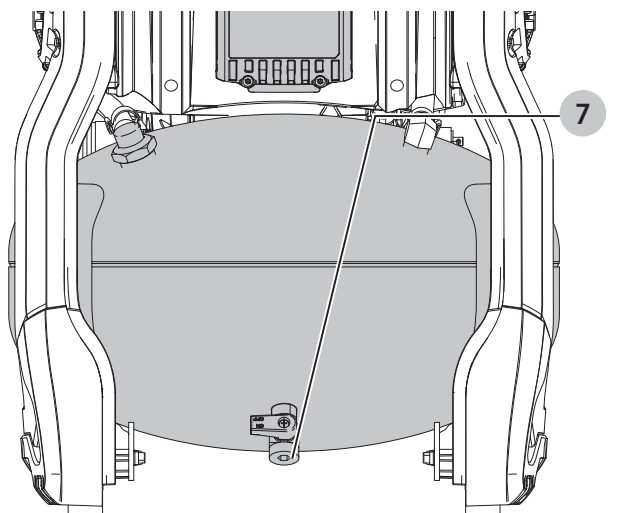

54 V 10 L AKUGA ÕHUKOMPRESSOR DCC1054

Õnnitlused!

Olete valinud DEWALTI tööriista. Aastatepikkused kogemused, põhjalik tootearendus ja innovatsioon teevad DEWALTist ühe usaldusväärsema partneri professionaalsetele elektritööriistade kasutajatele.

Tehnilised andmed

		DCC1054
Pinge	V _{DC}	54
Tüüp		1
Aku tüüp		Li-ioon
Õhupaagi maht	Liitrites	10
Ligikaudne sisselülitusrõhk	bar	7,2
Ligikaudne väljalülitusrõhk	bar	9,3
Õhuväljasurve	l/min	48
Õhuvoog 7 baari juures	l/min	31
Kaitsme tüüp		Viivitus
Reguleeritud nimirõhk (ligikaudne)	bar	0–9,3
Mootori pöörete arv minutis		3400
Kiirühenduse tüüp		Universaalne ELi 1/4" kiirliitmik
Pumba tüüp		Õlivaba
Kaal (ilma akuta)	kg	11,0
Müraäärtused vastavalt standardile EN1012-1		
L _{PA} (helirõhu tase)	dB(A)	79
L _{WA} (helivõimsuse tase)	dB(A)	92
K (antud helitaseme määramatus)	dB(A)	3

Teabelehel esitatud vibratsioonitase on mõõdetud vastavalt standardis EN1012-1 toodud standardtestile ja seda võib kasutada tööriistade võrdlemiseks. Seda võib kasutada mõju esmasel hindamisel.

EÜ vastavusdeklaratsioon

Masinaidirektiiv



54 V 10 l akuga õhukompressor DCC1054

DEWALT kinnitab, et jaotises „*Tehnilised andmed*“ kirjeldatud seadmed vastavad järgmistele nõuetele:

2006/42/EÜ, EN1012-1:2010, EN 60204-1:2006/A1:2009.

2000/14/EÜ, kompressorid, P < 15 kW,

VII lisa, Deutsche Prüf- und Zertifizierungsstelle für Land- und Forsttechnik, Spremberger Straße 1, 64823 Groß-Umstadt, teavitatud asutuse nr: 0363.

Helivõimsuse tase vastavalt direktiivile 2000/14/EÜ (artikkel 12, III lisa, nr 9)

L_{WA} (mõõdetud helivõimsus) dB 91

L_{WA} (garanteeritud helivõimsus) dB 92

Need seadmed vastavad ka direktiividele 2014/30/EL, 2014/29/EL ja 2011/65/EL. Lisateabe saamiseks pöörduge alltoodud aadressil DEWALTi poole või vaadake kasutusjuhendi tagaküljel olevat infot.

Allkirjutanu vastutab tehnilise toimiku koostamise eest ja on vormistanud deklaratsiooni DEWALTi nimel.

Markus Rompel

Tehnoloogijuht

DEWALT, Richard-Klinger-Straße 11,

D-65510, Idstein, Saksamaa

20.11.2017



HOIATUS! Vigastusohu vähendamiseks lugege kasutusjuhendit.

Definitsioonid. Ohutusjuhised

Allpool toodud määratlused kirjeldavad iga märksõna olulisuse astet. Palun lugege juhendit ja pöörake tähelepanu nendele sümbolitele.



OHT! Tähistab tõenäolist ohuolukorda, mis juhul, kui seda ei väldita, **lõppeb surma või raske kehavigastusega**.



HOIATUS! Tähistab võimalikku ohuolukorda, mis juhul, kui seda ei väldita, **võib lõppeda surma või raske kehavigastusega**.



ETTEVAATUST! Tähistab võimalikku ohuolukorda, mis juhul, kui seda ei väldita, **võib lõppeda kerge või keskmise raskusastmega kehavigastusega**.

NB! Osutab kasutusviisile, mis **ei seostu kehavigastusega**, kuid mis juhul, kui seda ei väldita, **võib põhjustada varalist kahju**.



Tähistab elektrilöögiohtu.



Tähistab tuleohtu.

OHUTUSEESKIRJAD

Olulised ohutusnõuded kompressori kasutamisel



HOIATUS! KOMPRESSORI VÄÄRKASUTAMISE VÕI EBATURVALISE KASUTAMISE TAGAJÄRJEKS VÕIB OLLA SURM VÕI RASKE KEHAVIGASTUS. NENDE RISKIDE VÄLTIMISEKS JÄRGIGE NEID PÕHILISI OHUTUSNÕUDEID.

Akud				Laadijad/laadimisajad (minutites)					
Kat. nr	V _{DC}	Ah	Kaal (kg)	DCB107	DCB113	DCB115	DCB118	DCB132	DCB119
DCB546	18/54	6,0/2,0	1,05	270	140	90	60	90	X
DCB547	18/54	9,0/3,0	1,25	420	220	140	85	140	X
DCB181	18	1,5	0,35	70	35	22	22	22	45
DCB182	18	4,0	0,61	185	100	60	60	60	120
DCB183/B	18	2,0	0,40	90	50	30	30	30	60
DCB184/B	18	5,0	0,62	240	120	75	75	75	150
DCB185	18	1,3	0,35	60	30	22	22	22	X
DCB187	18	3,0	0,48	140	70	45	45	45	90

LUGEGE KÕIKI JUHISEID

- ÄRGE KUNAGI PUUTUGE LIIKUVAID OSI.** Ärge kunagi asetage oma käsi, sõrmi või muid kehaosi kompressori liikuvate osade lähedale.
- ÄRGE KUNAGI TÖÖTAGE, KUI KÕIK KAITSEKATTED EI OLE PAIGALDATUD.** Ärge kunagi kasutage seda kompressorit, kui kõik kaitsekatted või ohutusseadised ei ole paigaldatud ega nõuetekohases töökorras. Kui kaitsekate või ohutusseadis tuleb hooldus- või teenindustööks eemaldada, tuleb kaitsekatted ja ohutusseadised enne kompressori edasist kasutamist tingimata tagasi asetada.
- KANDKE ALATI SILMADE KAITSET.** Kandke alati kaitseprille või samaväärset silmade kaitset. Suruõhku ei tohi kunagi kellegi peale või kehaosade poole suunata.
- KAITSKE END ELEKTRILÖÖGI EEST.** Vältige kokkupuudet maandatud pindadega, nagu torud, radiaatorid, pliidad ja külmikud. Ärge kunagi käituge kompressorit niiskes ega märjas kohas. Ärge kunagi jätke kompressorit halbadesse ilmastikuoludesse.
- KUI TE KOMPRESSORIT EI KASUTA, ÜHENDAGE SEE LAHTI.** Enne osade teenindamist, inspekteerimist, hooldamist, puhastamist, asendamist või kontrollimist eemaldage alati kompressor vooluvõrgust ja laske suruõhk õhupaagist välja.
- VÄLTIGE SEADME OOTAMATUT KÄIVITUMIST.** Ärge transportige kompressorit pikkade vahemaade taha, sõidukis või potentsiaalselt ohtlikes olukordades, näiteks redelil või tellingutel, kui see on ühendatud toiteallikaga või kui õhupaak on täidetud suruõhuga. Enne kompressori ühendamist toiteallikaga veenduge, et automaatne toitelüliti on väljalülitatud asendis.
- HOIUSTAGE KOMPRESSORIT NÕUETEKOHASELT.** Kui kompressorit ei kasutata, tuleb seda hoida kuivas kohas. Hoidke seadet lastele kättesaamatus kohas. Lukustage hoiukoht.
- HOIDKE TÖÖPIIRKOND PUHAS.** Korralagedus soodustab õnnetusi. Korrastage kogu tööpiirkond ebavajalikest tööriistadest, prahist, mööblist jms.
- HOIDKE LAPSED EEMAL.** Ärge laske kõrvalistel isikutel kompressori pikendusjuhet puutuda. Kõiki kõrvalisi isikuid tuleb hoida tööpiirkonnast turvaliselt eemal.
- KANDKE NÕUETEKOHAST RIIETUST.** Ärge kandke lehvivaid rõivaid ega ehteid. Need võivad jääda liikuvate osade taha kinni. Kandke pikkade juuste kaitseks peakatet.
- SÄILITAGE VALVSUS.** Jälgige oma tegevust. Rakendage kainet mõistust. Ärge kasutage kompressorit, kui olete väsinud. Kompressorit ei tohi kunagi kasutada, kui olete tarvitanud alkoholi, narkootikume või ravimeid, mis muudavad teid uimaseks.
- KONTROLLIGE KAHJUSTUNUD OSI JA ÕHULEKKEID.** Enne kompressori edasist kasutamist kontrollige hoolikalt kaitsekattet ja muid osi kahjustuste suhtes ning veenduge, et need töötavad korralikult ja täidavad ettenähtud funktsiooni. Veenduge, et liikuvad osad on õiges asendis ega ole kinni kiilunud, detailid on terved ja kinni ning puuduvad õhulekked ja muud tingimused, mis võivad mõjutada tööriista tööd. Kui kaitsekate või mõni muu osa on kahjustatud, peab selle parandama või välja vahetama volitatud teeniduskeskus, v.a juhul, kui mujal selles käsiraamatus on märgitud teisiti. Laske vigased rõhulülitid volitatud teeniduskeskuses välja vahetada. Ärge kasutage kompressorit, kui seda ei saa lülitist sisse ja välja lülitada. Ärge kunagi üritage parandada lekkivat või kahjustunud õhupaaki. Laske paak volitatud teeniduses välja vahetada.
- ÄRGE KUNAGI KASUTAGE KOMPRESSORIT MUUKS KUI ETTENÄHTUD OTSTARBEKS.** Ärge kunagi kasutage kompressorit muuks kui kasutusjuhendis märgitud otstarbeks. Ärge kasutage suruõhku hingamiseks või hapniku tarbimiseks. Ärge kunagi seiske kompressori peal.
- KÄSITSEGE KOMPRESSORIT NÕUETEKOHASELT.** Käsitsege kompressorit vastavalt siin toodud juhistele. Ärge kunagi laske lastel, kompressori tööd mittetundvatel või volitamata isikutel kompressorit kasutada.
- HOOLITSEGE, ET KÕIK KRUVID, POLDID JA KATTED OLEKSID KORRALIKULT KINNITATUD.** Hoolitsege, et kõik kruvid, poldid ja paneelid oleksid korralikult kinnitatud. Kontrollige neid perioodiliselt.
- HOIDKE MOOTORI ÕHUPILUD PUHTAD.** Mootori õhupilusid tuleb hoida puhtana, et õhk saaks alati vabalt liikuda. Kontrollige sageli tolmu kogunemise suhtes.
- KASUTAGE KOMPRESSORIT NIMIPINGEGA.** Kasutage kompressorit andmesildile märgitud nimipingega. Kui kasutate kompressorit nimipingest suurema pingega, on tagajärjeks mootori tavalisest suurem pöörlemiskiirus, mis võib seadet kahjustada ja põhjustada mootori läbipõlemise.

18. **ÄRGE KUNAGI KASUTAGE KOMPRESSORIT, MIS ON DEFETKNE VÕI MILLE TÖÖS ESINEB HÄIREID.** *Kui kompressori töö on häiritud, esineb kahtlast müra või muid defekte, lõpetage kohe seadme kasutamine ja laske see volitatud teeninduskeskuses korda teha.*
19. **ÄRGE PÜHKIGE PLASTMASSIST OSI LAHUSTIGA.** *Lahustid, nagu gasoliin, vedeldi, bensiin, süsiniktetrakloriid ja alkohol võivad plastosasiid kahjustada ja tekitada mõrasid. Ärge pühkige neid taoliste lahustitega. Pühkige plastmassist osi seebiveega niisutatud pehme lapiga ning kuivatage hoolikalt.*
20. **KASUTAGE AINULT ORIGINALVARUOSI.** *Muud kui originaalvaruosad muudavad garantii kehtetuks ning võivad põhjustada rikkeid ja vigastusi. Originaalvaruosad on saadaval toote edasimüüja juures.*
21. **ÄRGE MUUTKE KOMPRESSORI EHITUST.** *Ärge muutke kompressori ehitust. Remondi asjus võtke alati ühendust volitatud teeninduskeskusega. Volitamata muudatused ei pruugi mitte ainult kompressori tööd kahjustada, vaid võivad põhjustada ka õnnetusi ja vigastada remontijaid, kellel puuduvad vajalikud teadmised ja tehniline pädevus remonditööde korrektseks teostamiseks. Volitamata muudatuste korral võib suureneada kasutaja kehavigastuste või varalise kahju oht.*
22. **LÜLITAGE LÜLITI VÄLJA, KUI KOMPRESSORIT EI KASUTATA.** *Kui kompressorit ei kasutata, keerake lüliti väljalülitatud asendisse, katkestage ühendus toiteallikaga ja avage väljalaskekraan, et lasta suruõhk ohupaagist välja.*
23. **ÄRGE KUNAGI PUUDUTAGE TULIST PINDA.** *Põletushaavade ohu vähendamiseks ärge puutuge torusid, otsikuid, silindreid ega mootoreid.*
24. **ÄRGE SUUNAKE ÕHUVOOGU KEHA POOLE.** *Vigastuste oht, ärge suunake õhuvoogu inimeste või loomade poole.*
25. **TÜHJENDAGE PAAK IGA PÄEV VÕI IGA KORD PÄRAST KASUTAMIST.** *Avage väljalaskeklaap ja kallutage kompressorit, et lasta kogu kogunenud vesi välja. Paagi tühendamata jätmisel võib tekkida ülemäärane korrosioon, mis võib põhjustada ohupaagi ootamatu purunemise või plahvatus.*
26. **ÄRGE EEMALDAGE KOMPRESSORI VÄLJALÜLITAMISEKS AKUT.** *Kasutage automaatlüliti.*
27. **KASUTAGE AINULT SOOVITATUD ÕHUKÄITLEMISOSI, MIS SOBIVAD VÄHEMALT 9,3-BAARISE RÕHU JAOKS.** *Lõhkemise oht. Kasutage ainult soovitatud õhukäitlemisosi, mis sobivad vähemalt 9,3-baarise rõhu jaoks.*
28. **KANDKE NÕUETEKOHASEID KÕRVAKLAPPE JA PEAKAITSET.** *Kompressori ja ühendatud tööriista või lisaseadmega töötades tuleb kanda sobivaid kaitseriideid. Vaadake tööriista/lisaseadme juhendit ja järgige kõiki ohutusnõudeid.*
29. **ARVESTAGE KESKKONNATINGIMUSTEGA.** *Ärge kunagi jätke kompressorit vihma kätte. Ärge kunagi käitage kompressorit niiskes ega märgades tingimustes. Tagage hea valgustus. Ärge kunagi kasutage kompressorit kergestiüttivate vedelike või gaaside lähedal.*

30. **ÄRGE KASUTAGE SEADET PLAHVATUSOHTLIKUS KESKKONNAS, NÄITEKS TULEOHTLIKE VEDELIKE, GAASIDE VÕI TOLMU LÄHEDUSES.** *Kompressoriid võivad tekitada sädemeid, mis võivad tolmu või aurud süüdata.*
31. **IGA KORD ENNE KASUTAMIST KONTROLLIGE SURVEANUMAT ROOSTE JA KAHJUSTUSTE SUHTES.** *Ärge kasutage kompressorit kahjustunud või roostes surveanumaga.*

Muud ohud

Ka asjakohaste ohutusnõuete järgimisel ja turvaseadeldiste kasutamisel ei saa teatud ohte vältida. Need on järgmised.

- Kuulmiskahjustused.
- Õhkupaiskuvatest osakestest põhjustatud kehavigastuste oht.
- Põletushaavade oht, mida tekitavad kasutamisel kuumenevad tarvikud.
- Pikemaajalisest kasutamisest põhjustatud kehavigastuste oht.
- Kehavigastuse oht, kui reguleeritud rõhk on tööriista maksimaalsest rõhust kõrgem.

Elektriohutus

Elektrimootor on ette nähtud vaid ühe pinge jaoks. Kontrollige alati, et aku pinge vastaks andmesildile märgitud väärtusele. Samuti veenduge, et laadija pinge vastab võrgupingele.

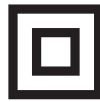

Teie DEWALTi laadija on vastavalt standardile EN60335 topeltisolatsiooniga. Seetõttu ei ole maandusjuhet vaja.

Kui toitejuhe on kahjustatud, tuleb see vahetada spetsiaalse toitejuhtme vastu, mille saab hankida DEWALTi hooldusesinduse kaudu.

Toitepistiku vahetamine (ainult Ühendkuningriik ja Iirimaa)

Kui on vaja paigaldada uus toitepistik, toimige järgmiselt.

- Kõrvaldage vana pistik ohutult.
- Ühendage pruu juhe uue pistiku faasiklemmiga.
- Ühendage sinine juhe neutraalklemmiga.



HOIATUS! Maandusklemmiga ühendusi ei tehta.

Järgige kvaliteetsete pistikutega kaasasolevaid paigaldusjuhiseid. Soovitatav kaitse: 3 A.

Pikendusjuhtme kasutamine

Ärge kasutage pikendusjuhet, kui see ei ole hädavajalik. Kasutage heakskiidetud pikendusjuhet, mis sobib laadija sisendvõimsusega (vt „*Tehnilised andmed*“). Juhtme minimaalne ristlõikepindala on 1 mm² ja maksimaalne lubatud pikkus on 30 m.

Juhtmerulli kasutamisel kerige juhe alati täielikult lahti.

HOIDKE NEED JUHISED ALLES

Akulaadidajad

DEWALTi laadijad ei vaja reguleerimist ning nende konstrueerimisel on peetud silmas võimalikult lihtsat kasutamist.

Olulised ohutusnõuded kõigi akulaadijate kasutamisel

HOIDKE NEED JUHISED ALLES. See juhend sisaldab ühilduvate akulaadijate olulisi ohutus- ja kasutusjuhiseid (vt „Tehnilised andmed“).

- Enne laadija kasutamist lugege läbi kõik juhised ja hoiatustähised laadijal, akul ja akuga kasutataval seadmel.
- ⚠ **HOIATUS!** Elektrilöögi oht. Vältige vedelike sattumist laadijasse. Tagajärjeks võib olla elektrilöök.
- ⚠ **HOIATUS!** Soovitame kasutada rikkevoolukaitset, mille rakendumisvool on 30mA või vähem.
- ⚠ **ETTEVAATUST!** Põletuse oht. Vigastusohu vähendamiseks laadige ainult DEWALTi laetavaid akusid. Teist tüüpi akud võivad plahvatada ning põhjustada kehavigastusi ja kahjusid.
- ⚠ **ETTEVAATUST!** Lapsi tuleb valvata, et nad selle seadmega ei mängiks.
- NB!** Teatud tingimustel, kui laadija on vooluvõrku ühendatud, võivad laadijasse sattunud võõrkehad selle kontaktid lühistada. Ärge laske laadija õõnsustesse pääseda elektrit juhtivatel materjalidel, nagu terasvill, foolium ja metallipuru. Ühendage laadija alati vooluvõrgust lahti, kui selle pesas pole akut. Ühendage laadija lahti ka enne puhastamist.
- **ÄRGE üritage akut laadida mõne muu laadijaga peale käesolevas juhendis toodute.** Laadija ja aku on ette nähtud koos töötama.
- **Need laadijad on mõeldud ainult DEWALTi laetavate akude laadimiseks.** Muu kasutuse tagajärjeks on tulekahju või (surmava) elektrilöögi oht.
- **Vältige laadija kokkupuudet vihma või lumega.**
- **Laadija eemaldamisel vooluvõrgust tõmmake pistikust, mitte juhtmest.** See vähendab pistiku ja juhtme kahjustamise ohtu.
- **Paigutage juhe nii, et sellele ei astuta peale, selle taha ei komistata ning seda ei kahjustata ega kulutata muul viisil.**
- **Ärge kasutage pikendusjuhet, kui see pole hädavajalik.** Vale pikendusjuhtme kasutamisega võib kaasnedä tulekahju või (surmava) elektrilöögi oht.
- **Ärge asetage laadija peale ühtegi eset ega laadijat pehmele pinnale, et mitte blokeerida ventilatsiooniasid ega põhjustada laadija ülekuumenemist.** Paigutage laadija soojusallikatest eemale. Laadija ventilatsioon on tagatud korpuse pealmisel ja alumisel küljel olevate avade kaudu.
- **Ärge kasutage laadijat kahjustunud juhtme või pistikuga** – laske need kohe asendada.
- **Ärge kasutage laadijat, mis on saanud tugeva löögi, maha kukkunud või muul viisil kahjustunud.** Viige see volitatud teenindusse.
- **Ärge võtke laadijat koost; viige see volitatud teenindusse, kui seda tuleb hooldada või remontida.** Valesti kokkupanemine võib põhjustada (surmava) elektrilöögi või tulekahju ohtu.

- *Kui toitejuhe on kahjustunud, peab tootja, tema esindaja vms kvalifitseeritud isik selle ohu vältimiseks kohe välja vahetama.*
- **Enne laadija puhastamist eemaldage see vooluvõrgust. See vähendab elektrilöögi ohtu.** Aku eemaldamine ei vähenda seda ohtu.
- **ÄRGE** üritage ühendada kahte laadijat omavahel kokku.
- **Laadija on ette nähtud töötama tavalises 230 V pingega vooluvõrgus. Ärge üritage seda kasutada teistsuguse pingega.** See ei kehti autolaadija puhul.

Aku laadimine (joonis B)

1. Ühendage laadija enne aku sisestamist sobivasse pistikupesasse.
2. Sisestage akupatarei 2 laadijasse ja veenduge, et see asetseb korralikult laadijas. Punane tuli (laadimine) vilgub korduvalt, mis tähendab, et laadimine on alanud.
3. Laadimine on lõpetatud, kui punane tuli jääb püsivalt põlema. Akupatarei on täielikult laetud ja seda võib kasutada või laadijasse jätta. Akupatarei eemaldamiseks laadijast vajutage akupatareil aku vabastusnuppu 3.

MÄRKUS! Liitumioon-akupatareide maksimaalse võimsuse ja eluea tagamiseks laadige akupatarei enne esmakordset kasutamist täis.

Laadija töö

Aku laetuse taset näitavad allpool kirjeldatud näidikud.

Laadimisnäidikud	
	Laadimine 
	Täis laetud 
	Kuuma/külma aku laadimiskaitse* 

* Punane tuli jätkab vilkumist, kuid selle toiminguga ajal süttib kollane märgutuli. Kui aku on saavutanud sobiva temperatuuri, lülitub kollane tuli välja ja laadija jätkab laadimist.

Ühilduv(ad) laadija(d) ei lae vigast akupatareid. Laadija näitab, et aku on vigane, kui tuli ei sütti või kuvatakse probleemse aku või laadija vilkumismuster.

MÄRKUS! See võib tähendada ka seda, et viga on laadijas.

Kui laadija viitab probleemile, viige laadija ja akupatarei volitatud teeninduskeskusesse testimisele.

Kuuma/külma aku laadimiskaitse

Kui laadija tuvastab, et akupatarei on liiga kuum või külm, peatab see automaatselt laadimise, kuni akupatarei on saavutanud sobiva temperatuuri. Seejärel lülitub laadija automaatselt laadimisrežiimile. See funktsioon tagab akupatareide maksimaalse tööea.

Külm akupatarei laeb aeglasemalt kui soe akupatarei. Akupatarei laeb kogu laadimistsükli jooksul aeglasemalt ja maksimaalne laadimiskiirus ei taastu isegi akupatarei soojenemisel.

Akulaadija DCB118 on varustatud sisemise ventilatoriga, mis on mõeldud akupatarei jahutamiseks. Ventilator lülitub automaatselt sisse, kui akupatareid tuleb jahutada. Ärge kunagi kasutage akulaadijat, kui ventilator ei tööta korralikult või kui

ventilaatori pilud on ummistunud. Ärge torgake akulaadijasse võrkehasid.

Elektroniline kaitsesüsteem

XR Li-Ion tööriistadel on sisseehitatud elektroniline kaitsesüsteem, mis kaitseb akupatareid ülekoormuse, ülekuumenemise või liigse tühjenemise eest.

Elektronilise kaitsesüsteemi rakendumisel lülitub tööriist automaatselt välja. Kui see juhtub, siis hoidke liitiumioon-akupatareid laadijas, kuni see on täis laetud.

Seinakinnitus

Need akulaadijad on mõeldud seinale paigaldamiseks või püstiselt lauale või tööpinnale asetamiseks. Seinale paigaldamisel asetage akulaadija elektripistikupesa lähedale ja nurkadest või muudest õhuvoolu häirivatest takistustest eemale. Kasutage akulaadija tagakülge šabloonina kruviaukude asukoha märkimiseks seinale. Paigaldage akulaadija kindlalt, kasutades vähemalt 25,4 mm pikkuseid kipsikruvisid (ostetud eraldi), mille pea läbimõõt on 7–9 mm, kruvituna puitu optimaalse kruvi kokkupuutepinna sügavusega umbes 5,5 mm. Joondage avad akulaadija tagaküljel väljaulatuvate kruvidega ning fikseerige need korralikult avadesse.

Laadija puhastamine



HOIATUS! Elektrilöögi oht. Enne laadija puhastamist eemaldage see vahelduvvooluvõrgust. Mustuse võib laadija korpusest eemaldada lapi või pehme metallivaba harjaga. Ärge kasutage vett ega puhastuslahuseid. Vältige vedelike sattumist tööriista sisse; ärge kastke tööriista ega selle osi vedelikku.

Akupatareid

Olulised ohutusjuhised kõikide akude kohta

Asendusakude tellimisel märkige ära katalooginumber ja pinge. Aku ei ole ostes täielikult laetud. Enne aku ja laadija kasutamist lugege alltoodud ohutusjuhiseid. Seejärel järgige antud laadimisjuhiseid.

LUGEGE KÕIKI JUHISEID

- **Ärge kasutage akut plahvatusohtlikus keskkonnas, näiteks tuleohtlike vedelike, gaaside või tolmu läheduses.** Aku asetamisel laadijasse või sealt eemaldamisel võivad aurud või tolmu süttida.
- **Ärge kunagi asetage akupatareid jõuga laadijasse. Ärge muutke akupatareid mitte mingil viisil, et see ühilduks laadijaga, kuna akupatarei võib puruneda, põhjustades raskeid kehavigastusi.**
- Laadige akusid ainult DEWALTi laadijatega.
- **ÄRGE** kastke seadet vette ega muudesse vedelikesse ja vältige pritsmeid.
- **Ärge hoidke ega kasutage tööriista ja akut kohas, kus temperatuur võib ületada 40 °C (104 °F) (näiteks suvel kuuride või metallehitiste läheduses).**
- **Ärge põletage akupatareid isegi siis, kui see on tõsiselt kahjustatud või täielikult lõpuni kasutatud.** Aku võib tules

plahvatada. Liitiumioonakude põletamisel eraldub mürgiseid aineid.

- **Kui aku sisu puutub nahaga kokku, siis peske seda kohta kohe neutraalse seebi ja veega.** Kui akuveidelik satub silma, siis loputage avatud silma veega 15 minutit või kuni ärritus lakkab. Meditsiiniline märkus: aku elektrolüüt koosneb vedelate orgaaniliste karbonaatide ja liitiumisoolade segust.
- **Avatud akuelementide sisu võib ärritada hingamisteid.** Minge värske õhu kätte. Sümptomite püsimisel pöörduge arsti poole.



HOIATUS! Põletuse oht. Akuveidelik võib sädeme või leegiga kokku puutudes olla tuleohtlik.



HOIATUS! Ärge kunagi üritage akut mingil põhjusel avada. Kui aku korpus on pragunenud või muul viisil kahjustunud, ärge pange akut laadijasse. Ärge löhkuge akut, ärge pillake seda maha ega kahjustage muul viisil. Ärge kasutage akut ega laadijat, mis on saanud tugeva löögi, maha kukkunud, millegi alla jäänud või muul viisil kahjustunud (näiteks naelaga läbi torgatud, haamriga löödud, peale astunud). See võib põhjustada (surmava) elektrilöögi. Kahjustunud akud tuleb tagastada teeninduskeskusesse ümbertöötlemiseks.



HOIATUS! Tuleoht. Ärge hoidke ega kandke akupatareid nii, et metallesemad puutuvad kokku akuklemmidega. Näiteks ärge asetage akupatareid põlle sisse, taskusse, tööriistakasti, tootekohvrise, sahtlisse vms koos lahtiste naelte, kruvide, võtmete vms esemetega.



ETTEVAATUST! Kui te tööriista ei kasuta, asetage see stabiilsele pinnale, kus see ei saa ümber minna ega kukkuda. Mõned suurte akudega tööriistad seisavad aku peal püsti, kuid võivad kergesti ümber minna.

Transport



HOIATUS! Tuleoht. Akude transportimisega võib kaasneda tuleoht, kui akuklemmid puutuvad kogemata kokku elektrit juhtivate materjalidega. Akude transportimisel tuleb veenduda, et akuklemmid on kaitstud ja hästi isoleeritud teiste materjalidega kokkupuutumise eest, et vältida lühist.

DEWALTi akud vastavad kõigile kehtivatele tarne-eeskirjadele, mis on sätestatud tööstus- ja juriidilistes standardites, sealhulgas ÜRO ohtlike kaupade veo soovitude näidiseeskirjad, Rahvusvahelise Lennutranspordi Ühenduse (IATA) ohtlike kaupade eeskirjad, rahvusvaheline ohtlike kaupade mereveo (IMDG) eeskiri ja ohtlike veoste rahvusvahelise autoveo Euroopa kokkulepe (ADR). Liitiumioonelemendid ja akud on testitud ÜRO ohtlike kaupade veo soovitude katsete ja kriteeriumide käsiraamatu punkti 38.3 järgi.

Enamikul juhtudel ei klassifitseerita DEWALTi akupatareid tarnimisel täisreguleeritud 9. kategooria ohtlikuks materjaliks. Üldiselt nõuavad 9. kategooria täisregulatsiooni kohaldamist vaid liitiumioonakud, mille nimiennergia on suurem kui 100 vatt-tundi (Wh). Kõigil liitiumioonakudel on nimenäitaja vatt-tundides märgitud pakendile. Lisaks ei soovita DEWALT keeruliste eeskirjade tõttu liitiumioon-akupatareid transportimiseks õhutranspordivahendit olenemata Wh-väärtusest. Tööriistu koos

akudega (kombikomplekt) tohib transportida õhutranspordiga erandjuhul, kui akupatarei Wh-väärtus ei ületa 100 Wh.

Olenemata sellest, kas tarnitava kauba suhtes kohaldatakse erandit või kehtib sellele täisregulatsioon, vastutab tarnija pakendamise, sildistamise/märgistamise ja dokumentatsiooni kehtivatele nõuetele vastavuse eest.

Kasutusjuhendi selles jaos toodud teave on antud heas usus ning seda peetakse dokumendi koostamise ajahetkel õigeks. Sellegipoolest ei anta otsest ega kaudset garantiid. Ostja peab tagama, et tema tegevus on kooskõlas kehtivate eeskirjadega.

FLEXVOLT™-i aku transportimine

DEWALTi FLEXVOLT™-i akul on kaks režiimi: **Kasutamine** ja **Transport**.

Kasutamistrežiim. Kui FLEXVOLT™-i aku on eraldi või DEWALTi 18 V seadmes, töötab see 18 V akuna. Kui FLEXVOLT™-i aku on 54 V või 108 V (kaks 54 V akut) seadmes, töötab see 54 V akuna.

Transpordirežiim. Kui FLEXVOLT™-i akul on kate peal, on aku transpordirežiimis. Hoidke kate transportimiseks alles.

Kui aku on transpordirežiimis, on akuelementide elektriühendus katkestatud, mille tagajärjel on meil 3 akut, mille Wh-väärtus on madalam võrreldes 1 akuga, mille Wh-väärtus on kõrgem. Tänu 3-le madalama Wh-väärtusega akule kohaldatakse akupatarei suhtes erandit, mille kohaselt ei kehti sellele teatud tarneregulatsioonid, mis puudutavad akude kõrgemat Wh-väärtust.

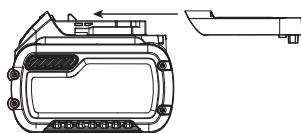

Näiteks transpordi Wh-väärtus võib olla 3 x 36 Wh, mis tähendab kolme 36 Wh akut. Kasutamise Wh-väärtus võib olla 108 Wh (ainult 1 aku).

Kasutamise ja transportimise märgistuse näidis



Hoiutingimused

1. Hoidmiseks on parim kuiv ja jahe koht, kuhu ei paista otsene päikesevalgus ning kus temperatuur ei ole liiga kõrge ega madal. Aku optimaalsete talitlusomaduste ja kasutusea tagamiseks hoidke mittekasutatavaid akusid toatemperatuuril.
2. Pikemaks ajaks hoiule panekul soovitatakse aku täis laadida ning asetada see jahedasse ja kuiva ning päikesevalguse eest kaitstud kohta.

MÄRKUS! Akut ei tohi hoida täielikult tühjenenuna. Akut tuleb enne kasutamist laadida.

Laadijal ja akul olevad sildid

Lisaks juhendis kasutatavatele sümbolitele võivad laadija ja aku siltidel olla järgmised sümboolid.



Enne kasutamist lugege kasutusjuhendit.



Laadimisaja leiate peatükist „**Tehnilised andmed**“.



Ärge puudutage neid elektrit juhtivate esemetega.



Ärge laadige kahjustatud akusid.



Vältige kokkupuudet veega.



Laske defektsed juhtmed kohe välja vahetada.



Laadige ainult vahemikus 4 °C kuni 40 °C.



Kasutamiseks ainult siseruumides.



Körvaldage akupatareid keskkonda arvestades.



Laadige DEWALTi akupatareid ainult heakskiidetud DEWALTi laadijatega. Kui laete DEWALTi laadijaga muid kui DEWALTi akupatareid, võivad need puruneda või põhjustada muid ohtlikke olukordi.



Akut ei tohi põletada.



KASUTAMINE (ilma transpordikatteta). Näide: Wh-väärtus 108 Wh (1 aku väärtusega 108 Wh).



TRANSPORT (integreeritud transpordikattega). Näide: Wh-väärtus 3 x 36 Wh (kolm 36 Wh akut).

Aku tüüp

DCC1054 töötab 54-voldise akupatareiga.

Kasutada võib järgmisi akupatareid: DCB546, DCB547.

Lisateavet leiate peatükist „**Tehnilised andmed**“.

Pakendi sisu

Pakend sisaldab järgmist:

- 1 Õhukompressor
- 2 Liitiumioonakupatareid (ainult T2-mudelid)
- 1 Laadija (ainult T2-mudelid)
- 1 Kasutusjuhend

MÄRKUS! N-mudelitel pole akut, laadijat ega kohvrit kaasas.

- Veenduge, et tööriist, selle osad ega tarvikud ei ole transportimisel kahjustada saanud.
- Võtke enne kasutamist aega, et kasutusjuhend põhjalikult läbi lugeda ja endale selgeks teha.

Tähistused tööriistal

Tööriistal on kasutatud järgmisi sümboleid:



Enne kasutamist lugege kasutusjuhendit.



Kandke kõrvade ja silmade kaitset.



Õhupaagi maht.



Ligikaudne väljalülitusrõhk.



Õhuväljasurve.



Õlivaba pump.



Enne õhuvooliku kinnitamist või eemaldamist seadke väljalaskerõhk nulli.



Kõrge temperatuuri oht.

Ettevaatust! Kompressor sisaldab osi, mille temperatuur võib väga kõrgele tõusta.



Juhusliku käivitamise oht.

NB! Kompressor võib elektrikatkestuse korral voolu taastumisel automaatselt käivituda.
HOIATUS! Kompressor võib ootamatult käivituda.



Välismüra tase

Oluline teave

Enne kompressori käitamist või hooldamist tuleb selles käsiraamatus toodud kasutusjuhised, ohutusalsed ettevaatusabinõud ja hoiatused läbi lugeda ning nendest aru saada. Enamik kompressori käitamisest ja hooldusest tingitud õnnetusi on põhjustatud põhiliste ohutusreeglite või ettevaatusabinõude eiramisest. Sageli on võimalik õnnetusi vältida, kui teadvustatakse potentsiaalselt ohtlikku olukorda enne sellesse sattumist ning järgitakse nõuetekohaseid ohutusprotseduure. Põhilised ohutusprotseduurid on toodud selle käsiraamatu jaos "OHUTUS" ja jagudes, kus on käitus- ja hooldusjuhised. Ohud, mida tuleb vältida kehavigastuste või masina kahjustamise ennetamiseks, on toodud kompressoril ja selles käsiraamatus märksõnaga HOIATUSED.

Kuupäevakoodi asukoht (joonis A)

Korpusele paagi taha on trükitud kuupäevakood **13**, mis sisaldab ka tootmisaastat.

Näide:

2017 XX XX

Tootmisaasta

Kirjeldus (joonis A)



HOIATUS! Ärge kunagi ehitage elektritööriista ega selle ühtki osa ümber. See võib lõppeda kahjustuste või kehavigastustega.

1 Automaatne toitelüliti

2 Aku

3 Aku vabastusnupp

4 Kaitseklapp

5 Paagi manomeeter

6 Ühe pöördega regulaator

7 Väljalaskeklapp

8 Kontrollige klappi

9 Kiirliitmik

10 Kandesang

11 Paak

Ettenähtud otstarve

Teie kompressor on mõeldud professionaalseks naelte ja klambrite löömiseks.

ÄRGE kasutage tööriista niisketes või märgades tingimustes ega plahvatusohtlike gaaside või vedelike läheduses. **ÄRGE** kasutage ega hoidke kompressorit temperatuuril alla 0 °C.

Teie kompressor on professionaalne elektritööriist.

ÄRGE lubage lastel tööriista puutuda. Kogenematute kasutajate puhul on vajalik juhendamine.

- **Väikesed lapsed ja nõrk tervis.** See seade ei ole mõeldud ilma järelevalveta kasutamiseks väikeste laste või füüsiliselt nõrkade isikute poolt.
- Seade ei ole mõeldud kasutamiseks isikute (sealhulgas laste) poolt, kelle füüsilised, sensoorsed või vaimsed võimed on piiratud või kellel puuduvad vajalikud kogemused, teadmised ja oskused, välja arvatud juhul, kui neid juhendab nende ohutuse eest vastutav isik. Lapsi ei tohi kunagi jätta selle seadmega üksi.

KOKKUPANEMINE JA SEADISTAMINE



HOIATUS! Et vähendada raskete kehavigastuste ohtu, lülitage tööriist enne seadistamist või lisaseadmete ja tarvikute paigaldamist ja eemaldamist välja ning eemaldage aku. Seadme ootamatu käivitumine võib lõppeda vigastustega.



HOIATUS! Kasutage ainult DEWALTi akupatareisid ja laadijaid.

Aku paigaldamine ja eemaldamine (joonis C ja D)

MÄRKUS! Veenduge, et akupatarei **2** on täis laetud.

Akupatarei paigaldamine

1. Joondage akupatarei **2** tööriista käepidemes olevate rööbastega (joonis C).
2. Libistage see käepidemesse, kuni akupatarei asetseb kindlalt seadmes, millest annab märku klõpsatus.

Akupatarei eemaldamine

1. Vajutage vabastusnuppu **3** ja tõmmake akupatarei kindlalt tööriista käepidemest välja.
2. Sisestage akupatarei laadijasse, nagu kirjeldatud selle kasutusjuhendi laadija osas.

Akupatarei näidik (joonis D)



Mõningatel DEWALTi akupatareidel on näidik, mille kolm rohelist valgusdioodi näitavad akupatarei järelejäänud laetust.

Näidiku aktiveerimiseks vajutage pikalt akunäidiku nuppu **12**. Süttivad kolm rohelist valgusdioodi, näidates järelejäänud laetuse taset. Kui aku laetuse tase jääb alla kasutuspiiri, siis näidik ei sütti ning aku tuleb uuesti täis laadida.

MÄRKUS! Akunäidik on vaid akupatarei järelejäänud laetuse näitaja. See ei näita tööriista funktsionaalsust ning näit varieerub sõltuvalt seadme komponentidest, temperatuurist ja kasutusolast.

KASUTAMINE

Kasutusjuhised

-  **HOIATUS!** Järgige alati ohutusjuhiseid ja asjakohaseid õigusakte.
-  **HOIATUS!** Et vähendada raskete kehavigastuste ohtu, lülitage tööriist enne seadistamist või lisaseadmete ja tarvikute paigaldamist ja eemaldamist välja ning eemaldage aku. Seadme ootamatu käivitumine võib lõppeda vigastustega.
-  **HOIATUS!** Veenduge et kompressor on asetatud kindlalt tasasele alusele. Seda mitte tehes võib tagajärjeks olla kompressori ebastabiilsus ja mahakukkumine, mis võib lõppeda kehavigastustega.

Tundke oma õhukompressorit

ENNE SEADME KASUTAMIST LUGEGE KÄESOLEVAT KASUTUSJUHENDIT JA OHUTUSESKIRJU. Võrrelge illustatsioone oma seadmega, et teha endale selgeks juhtimis- ja reguleerimiseadiste asukohad. Hoidke kasutusjuhend hilisemaks kasutamiseks alles.

Funktsioonide kirjeldus (joonis A)

Enne seadme kasutamist tehke need juhtseadised endale selgeks.

Automaatlüliti (I)/(O) 1: Seadke see lüliti automaatse sisselülitamise asendisse, et rõhulüliti automaatselt sisse lülituks, ja väljalülitatud asendisse, et katkestada toide iga kord pärast kasutamist.

Rõhulüliti (pole näidatud): Rõhulüliti käivitab mootori automaatselt, kui õhupaagi rõhk langeb tehases seatud sisselülitusrõhust allapoole. See peatab mootori, kui õhupaagi rõhk jõuab tehases seadistatud väljalülitusrõhuni.

Kaitseklapp 4: Kui rõhulüliti ei lülita õhukompressorit oma väljalülitusrõhu seadistusel välja, kaitseb kõrge rõhu eest kaitseklapp, mis avaneb tehases seatud rõhul (see on rõhulüliti väljalülitusrõhu seadistusest veidi kõrgem).

Paagi manomeeter 5: Paagi manomeeter näitab, et paagis olev õhk on ikka veel rõhu all.

Ühe pöördega regulaator 6: Reguleerib kiirliitmikuga väljalaskeava õhurõhku. Rõhu suurendamiseks keerake ühe pöördega regulaatorit päripäeva ja rõhu vähendamiseks vastupäeva. Peatage, kui näit vastab soovitud väljalaskeavale.

Jahutussüsteem (pole näidatud): Sellel kompressoril on täiustatud konstruktsiooniga jahutussüsteem. Jahutussüsteemi keskmes on ventilaator. Selle ventilaatori puhul on täiesti normaalne, et läbi õhuavade puhutakse suurel hulgal õhku. Õhu väljumisest on näha, et jahutussüsteem töötab.

Õhukompressori pump (pole näidatud): Tihendab paaki suunatava õhu. Töötamiseks ei saa õhku enne, kui kompressor on tõstnud õhupaagi rõhu väljalaskeava juures vajaliku tasemeni.

Väljalaskeklapp 7: Väljalaskeklapp paikneb õhupaagi põhja all ja seda kasutatakse kondensaadi eemaldamiseks pärast iga kasutuskorda.

Tagasilöögiklapp 8: Kui õhukompressor töötab, on tagasilöögiklapp avatud, võimaldades suruõhu siseneda õhupaaki. Kui õhukompressor saavutab väljalülitusrõhu, siis tagasilöögiklapp sulgub, et hoida õhupaaki rõhu all.

Mootori ülekoormuskaitse (pole näidatud): Mootoril on termiline ülekoormuskaitse. Kui mootor mingil põhjusel üle kuumeneb, lülitab ülekoormuskaitse mootori välja. Enne taaskäivitamist tuleb lasta mootoril maha jahtuda. Taaskäivitamine:

1. Seadke automaatlüliti väljalülitatud asendisse.
2. Eemaldage aku.
3. Laske mootoril jahtuda.
4. Vahetage aku välja.
5. Seadke automaatlüliti sisselülitatud asendisse.

Kiirliitmik 9: Universaalne ELI 1/4" kiirliitmiku pesa sobib tööstuslike vajutatavate otsikutega.

Seadme kasutamine (joonis E)

Seiskamine

 **HOIATUS!** Vooliku lahtiühendamisel kiirliitmikust **9** tuleb vooliku ühendusdetaili käega kinni hoida, et vältida vooliku tagasilöögist tingitud vigastusi.

1. Seadke automaatne toitelüliti **1** väljalülitatud asendisse.
2. Keerake ühe pöördega regulaatorit **6** vastupäeva, et seada väljalaskeavaks nulli.
3. Eemaldage voolik ja tööriist/lisaseadmed.
4. Eemaldage aku, kui seda ei kasutata.

Enne alustamist

 **HOIATUS!** Ärge kasutage seda seadet enne, kui olete käesolevas kasutusjuhendis toodud ohutus-, kasutamise- ja hooldusjuhised läbi lugenud.

Iga kord enne käivitamist

1. Seadke automaatne toitelüliti **1** väljalülitatud asendisse.
2. Eemaldage aku. (Vt „Akupatarei paigaldamine ja eemaldamine“)
3. Keerake ühe pöördega regulaatorit **6** vastupäeva, et seada väljalaskeavaks nulli.
4. Ühendage voolik ja tööriist/lisaseadmed.

 **HOIATUS!** Ebaturvalise töö oht. Paigaldamise või lahtiühendamise ajal hoidke õhuvoolikust ühe käega tugevalt kinni, et vältida vooliku pekslemist.

! **HOIATUS! Ebaturvalise töö oht. Ärge kasutage kahjustunud ega kulunud lisaseadmeid.**

MÄRKUS! Kui õhu väljalaskeavas on kiirliitmiku pesa **9**, peab voolikul või lisaseadmel olema kiirliitmiku otsik.

! **HOIATUS! Lõhkemise oht.** Liiga suure õhurõhu korral võib pumbatav ese lõhkeda. Kontrollige suruõhutööriistade ja tarvikute maksimaalset nimirõhku. Regulaatori väljundrõhk ei tohi kunagi ületada maksimaalset nimirõhku.

NB! Vara kahjustamise oht. Seadmest tuleb suruõhk võib sisaldada kondensvett ja õliudu. Ärge pihustage filtreerimata õhu esemetele, mida niiskus võib kahjustada. Mõned suruõhutööriistad ja lisaseadmed võivad vajada filtreeritud õhku. Lugege suruõhutööriistade ja lisaseadmete kasutusjuhendit.

Millest alustada

1. Paigaldage aku kompressorisse.
2. Ühendage voolik ja tööriist/lisaseadmed.
3. Seadke automaatlüliti **1** automaatse sisselülitamise asendisse ja laske paagis rõhul kerkida. Mootor peatub, kui paagi rõhk jõuab väljalülitusrõhuni.
4. Rõhu suurendamiseks keerake ühe pöördega regulaatorit **6** päripäeva ja soovitud rõhu saavutamisel peatage.

MÄRKUS! Veenduge, et soovitud rõhk ei ületa ühendatud tööriista või vooliku maksimaalset rõhku.

! **HOIATUS! Ebaturvalise töö oht. Kui täheldate ebataavalist müra või vibratsiooni, peatage kohe kompressor ja laske väljaõppinud hooldustehnikul see üle kontrollida.**

! **HOIATUS!** Veenduge, et regulaator on seatud rõhule, mis on madalam kui tööriista maksimaalne tööõhk.

Kompressor on kasutamiseks valmis.

HOOLDUS

Teie DEWALTi elektritööriist on mõeldud pikaajaliseks kasutamiseks ja selle hooldustarve on minimaalne. Et tööriist teid pikka aega korralikult teeniks, tuleb seda nõuetekohaselt hooldada ja korrapäraselt puhastada.

! **HOIATUS! Et vähendada raskete kehavigastuste ohtu, lülitage tööriist enne seadistamist või lisaseadmete ja tarvikute paigaldamist ja eemaldamist välja ning eemaldage aku.** Seadme ootamatu käivitumine võib lõppeda vigastustega.

Laadija ja akupatarei ei vaja hooldust.

Kliendi kohustused

	Iga kord enne kasutamist	Iga päev või iga kord pärast kasutamist
Kontrollige kaitseklappi	X	
Tühjendage paak		X
Kontrollige õhulekete suhtes		X
Kontrollige ebaturvalise müra/vibratsiooni suhtes		X
Kontrollige vooliku ja seadme ühendust	X	
Rõhulüliti reguleerimine	X	

! **HOIATUS! Ebaturvalise töö oht.** Toiteallikaga ühendatud seadme töö on automatiseeritud. Hoolduse läbiviimisel võite puutuda kokku pingesallikate, suruõhu või liikuvate osadega. Kehavigastuste oht. Enne hooldust või remonti ühendage toiteallikas kompressorist lahti ja laske kogu rõhk välja.

MÄRKUS! Juhtseadiste asukohta vaadake jaotisest „Kasutamine“.

Kaitseklapi kontrollimine (joonis E)

! **HOIATUS! Lõhkemise oht.** Kui kaitseklapp ei tööta korralikult, võib esineda liigset rõhku, mis põhjustab õhupaagi purunemise või plahvatusi.



! **HOIATUS! Õhukupaiskuvate esemetega seotud oht.** Kandke alati nõuetekohast külgakatetega silmade kaitset.

Enne kompressori käivitamist tõmmake lahti kaitseklapi **4** rõngas, et kaitseklapp saaks vabalt töötada. Kui klapp on kinni või ei tööta sujuvalt. Võtke ühendust DEWALTi teenindusega.

! **HOIATUS!** Ärge tõmmake kaitseklapi rõngast, kui paak on surve all!

Paagi tühjendamine (joonised E ja F)

! **HOIATUS! Ebaturvalise töö oht.** Õhupaagis olev õhk on suure surve all. Hoidke nägu ja muud kehaosad väljalaskeavast eemal. Tühjendamisel kasutage silmade kaitset, kuna prügi võib paiskuda vastu nägu.



! **HOIATUS! Müraoht.** Kasutamise ajal kandke alati nõuetekohaseid kõrvaklappe. Mõnedes tingimustes ja kasutamiskestuse juures võib toote põhjustatav müra kahjustada kuulmist.



MÄRKUS! Kõik suruõhusüsteemid tekitavad kondensaati, mis koguneb kõikvõimalikesse äravoolukohtadesse (nt paagid, filter, järeljahutid, kuivatid). Kondensaat sisaldab määrdeõli ja/või aineid, mis võivad olla õigusaktidega reguleeritud ja mis tuleb kõrvaldada vastavalt kehtivatele eeskirjadele.

! **HOIATUS! Lõhkemise oht.** Vesi kondenseerub õhupaagis. Kui seda välja ei lasta, põhjustab vesi õhupaagi korrodeerumist ja nõrgenemist, mis võib lõppeda õhupaagi purunemisega.

NB! Vara kahjustamise oht. Õhupaagist tuleb vesi võib sisaldada õli ja roostet, mis võib tekitada plekke.

1. Seadke automaatne toitelüliti **1** väljalülitatud asendisse.

- Eemaldage aku.
- Keerake ühe pöördega regulaatorit **6** vastupäeva, et seada väljalaskerõhk nulli.
- Eemaldage suruõhutööriist või lisaseade.

 **HOIATUS!** Vooliku lahtiühendamisel kiirliitmikust **9** tuleb vooliku ühendusdetalli käega kinni hoida, et vältida vooliku tagasilöögist tingitud vigastusi.

- Asetage väljalaskeklapi alla vedeliku kogumiseks sobiv anum.
- Tõmmake kaitseklapi **4** rõngast ja laske õhul paagist välja voolata, kuni paagi rõhk on umbes 1,4 baari. Vabastage kaitseklapi rõngas.
- Laske õhupaagist vesi välja, avades paagi all oleva väljalaskeklapi **7**.
- Pärast vee väljavoolamist sulgege väljalaskeklapp. Nüüd saab õhukompressori hoiule panna.

MÄRKUS! Kui väljalaskeklapp on blokeeritud, vabastage kogu õhurõhk, ühendades tööriista õhuvoolikuga ja lastes sellel töötada, kuni paagi rõhk on null baari. Seejärel võtke ühendust DEWALTi teenindusega.

Hoiustamine

Enne õhukompressori hoiulepanemist tuleb sooritada järgmised toimingud.

- Vaadake jaotist „**Hooldus**“ ja teostage vastavalt vajadusele korraline hooldus.
- Lülitage automaatlüliti alati välja ja eemaldage aku. Laske õhupaagist vesi välja. Vt „**Paagi tühjendamine**“ jaotises „**Hooldus**“.

 **HOIATUS!** Vesi kondenseerub õhupaagis. Kui seda välja ei lasta, põhjustab vesi õhupaagi korrodeerumist ja nõrgenemist, mis võib lõppeda õhupaagi purunemisega.

- Hoidke õhukompressorit puhtas ja kuivas kohas.
- Veenduge, et õhukompressor on kindlalt turvatud, et ükski volitamata isik ei saaks seda käivitada.
- Külm hävitab pumba ja tarvikud, kuna need sisaldavad alati vett. Kui esineb külmumise oht, hoidke seadet külmakindlas kohas.



Puhastamine

 **HOIATUS!** Mustuse kogunemisel ventilatsiooniavadesse ja nende ümber eemaldage mustus ja tolmu põhikorpusest kuiva suruõhu abil. Kandke selle töö tegemisel nõuetekohaseid kaitseprille ja tolumaski.

 **HOIATUS!** Ärge kunagi kasutage tööriista mittemetallist osade puhastamiseks lahusteid ega muid kemikaale. Need kemikaalid võivad nimetatud osade materjale nõrgendada. Kasutage ainult vee ja neutraalse seebiga niisutatud lappi. Vältige vedelike sattumist tööriista sisse; ärge kastke tööriista ega selle osi vedelikku.

Valikulised lisatarvikud



HOIATUS! Kuna muid tarvikuid peale DEWALTi pakutavate ei ole koos selle tootega testitud, võib nende kasutamine käesoleva tööriistaga olla ohtlik. Kehavigastuste ohu vähendamiseks tuleb selle seadmega kasutada ainult DEWALTi soovitatud tarvikuid.

Sobilike tarvikute kohta küsige teavet müüjalt.

Keskkonkaitse



Jäätmete sortimine. Selle sümboliga märgistatud tooteid ja akusid ei tohi kõrvaldada koos olmejäätmetega.

 Seadmed ja akud sisaldavad aineid, mida saab eemaldada ja taaskasutada, et vähendada toorainepuudust. Elektriseadmed ja akud tuleb ringlusse võtta vastavalt kohalikele eeskirjadele. Lisateavet leiata aadressilt **www.2helpU.com**.

Laetav akupatarei

Seda pika tööeaga akut tuleb laadida, kui see ei anna enam piisavalt voolu töodel, mis varem käisid kergelt. Aku kasutusea lõpus tuleb see kõrvaldada keskkonnanõudeid arvestades.

- Laske akul täielikult tühjeneda, seejärel eemaldage see tööriista küljest.
- Liitiumioonelemendid on taaskasutatavad. Viige need edasimüüjale või kohalikku jäätmejaama. Kogutud akud taaskasutatakse või kõrvaldatakse nõuetekohaselt.

SÕNASELETUSED

Sisselülitusrõhk: Kui mootor on välja lülitatud, langeb õhupaagi rõhk lisaseadmete kasutamisel. Kui paagi rõhk langeb teatud tasemele, käivitub mootor automaatselt. Madalat rõhku, mille juures mootor automaatselt taaskäivitub, nimetatakse **sisselülitusrõhuks**.

Väljalülitusrõhk: Kui õhukompressor lülitatakse sisse ja see töö alustab, hakkab õhupaagis tõusma õhurõhk. Rõhk tõuseb teatud tasemele, misjärel lülitub mootor automaatselt välja, kaitstes õhupaaki rõhu eest, mis ületab selle nimirõhku. Kõrget rõhku, mille juures mootor välja lülitub, nimetatakse **väljalülitusrõhuks**.

Käidutsüklid: See õhukompressori pump on võimeline töötama pidevalt. Õhukompressori eluea pikendamiseks on soovitatav kasutada keskmiselt 50–75%-list käidutsükli; see tähendab, et õhukompressori pump ei tohi töötada ühe tunni jooksul kauem kui 30–45 minutit.

Probleemide lahendamine

Selles jaos on nimekiri kõige sagedamini esinevatest rikestest, nende põhjustest ja lahendustest. Mõningaid parandustoiminguid saab teostada operaator või hoolduspersonal, teiste puhul võib vaja minna DEWALTi kvalifitseeritud tehniku või edasimüüja abi.

Kood	Võimalik põhjus	Võimalik lahendus
1	Rõhulüliti ei lülita mootorit välja, kui kompressor saavutab väljalülitusrõhu	Seadke automaatlüliti väljalülitatud asendisse ja eemaldage aku. Kui seade ei lülitu välja, võtke ühendust DEWALTi hooldusesindusega.
2	Rõhulüliti väljalülitusrõhk on liiga kõrge	Võtke ühendust DEWALTi hooldusesindusega.
3	Torukinnitused pole piisavalt kinni	Pingutage neid kinnitusi, mille puhul kuulete õhu lekkimist. Kontrollige kinnitusi seebiveelahusega. Ärge pingutage liiga tugevalt.
4	Vigane õhupaak	Õhupaak tuleb välja vahetada. Ärge parandage leket. Võtke ühendust DEWALTi hooldusesindusega.  HOIATUS! Lõhkemise oht. Ärge puurige sisse, keevitage või muutke õhupaaki muul viisil, muidu muutub see hapraks. Õhupaak võib puruneda või plahvatada.
5	Lekkivad tihendid	Võtke ühendust DEWALTi hooldusesindusega.
6	Vigane kaitseklapp	Käitage kaitseklappi manuaalselt rõngast tõmmates. Kui klapp lekib edasi, tuleb see välja vahetada. Võtke ühendust DEWALTi hooldusesindusega.
7	Regulaatorit pole korrektselt reguleeritud, et saaksite lisaseadet kasutada	Mõningane rõhulang on tavaline, kui kasutate lisaseadet. Kui rõhulang on liiga suur, reguleerige ühe pöördega regulaatorit, nagu kirjeldatud lõigus „ Ühe pöördega regulaator “ jaotises „ Funktsioonide kirjeldus “. MÄRKUS! Seadistage reguleeritud rõhku voolutingimustes, kui kasutatakse lisaseadet.
8	Pikemaajaline õhu liigne kasutamine	Vähendage kasutatavat õhuhulka.
9	Kompressor ei anna lisaseadme jaoks piisavalt õhku	Kontrollige lisaseadme õhuvajadust. Kui see on suurem kui teie kompressori õhuvoog (l/min) või rõhk, on lisaseadme käitamiseks vaja võimsamat kompressorit.
11	Tagasilöögiklapp blokeeritud	Võtke ühendust DEWALTi hooldusesindusega.
12	Õhulekked	Pingutage kinnitusi.
13	Regulaator on kahjustunud	Võtke ühendust DEWALTi hooldusesindusega.
14	Mootori ülekoormuse kaitseüliti on vabanenud	Vt „ Mootori ülekoormuskaitse “ jaotises „ Funktsioonide kirjeldus “. Kui mootori ülekoormuskaitse pidevalt rakendub, võtke ühendust DEWALTi hooldusesindusega.
15	Paagi rõhk ületab rõhulüliti sisselülitusrõhku	Mootor käivitub automaatselt, kui paagi rõhk langeb rõhulüliti sisselülitusrõhust allapoole.
16	Lahtised elektriühendused	Võtke ühendust DEWALTi hooldusesindusega.
17	Võimalik mootori defekt	Võtke ühendust DEWALTi hooldusesindusega.
18	Värvisprei sisemistel mootoriosadel	Võtke ühendust DEWALTi hooldusesindusega. Ärge käitage kompressorit värvipihustusalas. Vt tuleohtlikku auru hoiatust.
19	Pump ei tööta, sest paagi rõhk on suurem kui sisselülitusrõhk	Kui pump sisse lülitub, tühjendage paaki, et rõhk langeks sisselülitusrõhust madalamale.
20	Pump ei tööta ohutusüsteemi rikke tõttu	Lülitage automaatlüliti väljalülitatud asendist automaatse sisselülitamise asendisse.

Törkeotsingukoodid

Probleem	Kood
Õhupaagi liigse rõhu kaitseklapp lööb lahti	1, 2
Õhulekked	3
Õhulekked õhupaagis või õhupaagi keevituste juures	4
Õhulekked pea- ja ventiilplaadi vahel	5
Õhulekked kaitseklapist	6
Kompressor ei varusta lisaseadme käitamiseks piisava õhuga	7, 8, 9, 10, 11, 12
Reguleerimisnupul on püsiv õhuleke	13
Regulaator ei peata õhu väljapääsu	13
Mootor ei tööta	6, 14, 15, 16, 17, 18, 19, 20

54V 10L BELAIDIS ORO KOMPRESORIUS

DCC1054

Sveikiname!

Jūs pasirinkote „DEWALT“ įrankį. Ilgametė patirtis, kruopštus gaminių tobulinimas ir naujovių diegimas leido „DEWALT“ tapti vienu iš patikimiausių profesionalams skirtų įrankių naudotojų partnerių.

Techniniai duomenys

		DCC1054
Įtampa	V _{NS}	54
Tipas		1
Maitinimo elemento tipas		Ličio jonų
Oro talpyklės talpa	Litrais	10
Apytikris jutiklio suaktyvinimo slėgis	BAR	7,2
Apytikris jutiklio išaktyvinimo slėgis	BAR	9,3
Oro perpumpavimas	l/min.	48
Oro tiekimas esant 7 BAR	l/min.	31
Saugiklio tipas		Laiko delsa
Reguliuojama vardinė slėgio reikšmė (apytikrė)	BAR	0-9,3
Variklio apsisukimų skaičius per minutę		3400
Greitaveikio prijungimo tipas		Universalusis ES 1/4" greitaveikis užkabas
Siurblio tipas		Betepalinis
Svoris (be akumulatoriaus)	kg	11,0
Triukšmo reikšmės pagal EN1012-1		
L _{PA} (skleidžiamo garso slėgio lygis)	dB(A)	79
L _{WA} (garso galios lygis)	dB(A)	92
K (nustatyto garso lygio paklaida)	dB(A)	3

Čia nurodyta keliama vibracija išmatuota atsižvelgiant į standartinį bandymo metodą, pateiktą EN1012-1, todėl ją galima naudoti įrankiams tarpusavyje palyginti. Be to, ją taip pat galima naudoti preliminariam vibracijos poveikiui įvertinti.

EB atitikties deklaracija

Mašinų direktyva



54V 10L Belaidis oro kompresorius DCC1054

„DEWALT“ pareiškia, kad **Techninių duomenų** skyriuje aprašyti gaminiai yra sukurti laikantis toliau nurodytų reikalavimų ir standartų:

2006/42/EC, EN1012-1:2010, EN 60204-1:2006/A1:2009.

2000/14/EB, kompresoriai, P<15kW,

VII priedas, Deutsche Prüf- und Zertifizierungsstelle für Land- und Forsttechnik, Spremberger Straße 1, 64823 Groß-Umstadt, registruotosios įstaigos ID Nr.: 0363.

Garso galios lygis pagal 2000/14/EB

(12 straipsnis, III priedas, Nr. 9):

L_{WA} (išmatuotasis garso galios lygis) dB(A) 91

L_{WA} (garantuotasis garso galios lygis) dB(A) 92

Šie gaminiai taip pat atitinka direktyvas 2014/30/ES, 2014/29/ES ir 2011/65/ES. Dėl papildomos informacijos prašome kreiptis į „DEWALT“ toliau nurodytu adresu arba žiūrėkite į vadovo pabaigoje pateiktą informaciją.

Toliau pasirašęs asmuo yra atsakingas už techninės bylos sukūrimą ir pateikia šią deklaraciją „DEWALT“ vardu.

Markus Rompel

Technikos direktorius

„DEWALT“, Richard-Klinger-Straße 11,
D-65510, Idstein, Germany (Vokietija)

2017-11-20



ĮSPĖJIMAS: Norėdami sumažinti susižeidimo pavojų, perskaitykite šį vadovą.

Apibrėžtys: Saugos rekomendacijos

Toliau pateiktos apibrėžtys apibūdina kiekvieno signalinio žodelio griežtumą. Perskaitykite vadovą ir atkreipkite dėmesį į šiuos simbolius.



PAVOJUS: Nurodo tiesioginę pavojingą situaciją, kurios neišvengus **bus sunkiai ar net mirtinai susižalota.**



ĮSPĖJIMAS: Nurodo potencialiai pavojingą situaciją, kurios neišvengus **galima sunkiai ar net mirtinai susižaloti.**



ATSARGIAI: Nurodo potencialią pavojingą situaciją, kurios neišvengus **galima nesunkiai arba vidutiniškai susižaloti.**

PASTABA: Nurodo **su susižalojimu nesusijusią situaciją**, kurios neišvengus **galima apgadinti turtą.**



Reiškia elektros smūgio pavojų.



Reiškia gaisro pavojų.

SAUGOS INSTRUKCIJOS

Svarbios kompresoriaus naudojimo saugos instrukcijos



ĮSPĖJIMAS: DĖL NETINKAMO AR NESAUGAUS KOMPRESORIAUS NAUDOJIMO GALIMI MIRTINI AR SUNKŪS KŪNO SUŽALOJIMAI. SIEKDAMI IŠVENGTI ŠIŲ RIZIKŲ, LAIKYKITĖS TOLIAU NURODYTŲ PAGRINDINIŲ SAUGOS INSTRUKCIJŲ.

PERSKAITYKITE VISAS INSTRUKCIJAS

Maitinimo elementai				Įkrovikliai / įkrovimo trukmė (minutėmis)					
Kat. Nr.	V (NS)	Ah	Svoris (kg)	DCB107	DCB113	DCB115	DCB118	DCB132	DCB119
DCB546	18/54	6,0/2,0	1,05	270	140	90	60	90	X
DCB547	18/54	9,0/3,0	1,25	420	220	140	85	140	X
DCB181	18	1,5	0,35	70	35	22	22	22	45
DCB182	18	4,0	0,61	185	100	60	60	60	120
DCB183/B	18	2,0	0,40	90	50	30	30	30	60
DCB184/B	18	5,0	0,62	240	120	75	75	75	150
DCB185	18	1,3	0,35	60	30	22	22	22	X
DCB187	18	3,0	0,48	140	70	45	45	45	90

- NIEKADA NELIESKITE JUDANČIŲ DALIŲ.** Pasirūpinkite, kad šalia kompresoriaus judančių dalių nebūtų rankų, pirštų ar kitų kūno dalių.
- NIEKADA NENAUDOKITE BE VIETOJE SUMONTUOTŲ APSAUGŲ.** Niekada nenaudokite šio kompresoriaus be vietoje ir tinkamai veikiančių apsaugų ar saugos funkcijų. Jei dėl techninės priežiūros ar remonto darbų reikia nuimti apsaugas ar atjungti saugos funkcijas, prieš tęsdami darbą su kompresoriumi būtinai vėl uždėkite apsaugas ar įjunkite saugos funkcijas.
- VISADA NAUDOKITE AKIŲ APSAUGOS PRIEMONES.** Visada užsidėkite apsauginius akinius arba kitas akių apsaugas. Suslėgtas oras niekada neturi būti nukreiptas į kitus asmenis ar į kūno dalis.
- APSISAUGOKITE NUO ELEKTROS SMŪGIO.** Pasirūpinkite, kad kūnas nesiliestų su įžemintais paviršiais, pavyzdžiui, vamzdžiais, radiatoriais, viryklėmis ir šaldytuvų korpusais. Niekada nedirbkite kompresoriumi šlapiose ar drėgnose vietose. Niekada nepalikite kompresoriaus lauke esant prastoms oro sąlygoms.
- KAI KOMPRESORIUS YRA NENAUDOJAMAS, IŠJUNKITE JĮ.** Prieš atlikdami remonto, patikros, techninės priežiūros, valymo dalių keitimo ir tikrinimo darbus, visada atjunkite kompresorių nuo energijos šaltinio ir išleiskite suslėgtą orą iš oro bako.
- VENKITE ATSITIKTINIO ĮRANKIO ĮJUNGIMO.** Kai prietaisas prijungtas prie maitinimo šaltinio arba jei oro talpyklė pripildyta suspausto oro, netransportuokite kompresoriaus ilgais atstumais transporto priemonėje arba jei gali susidaryti potencialiai pavojinga situacija, pavyzdžiui, ant kopėčių arba pastolių. Prieš prijungdami kompresorių prie energijos šaltinio, būtinai pasukite įjungimo / išjungimo jungiklį į padėtį OFF (išjungta).
- TINKAMAI SANDĖLIUOKITE KOMPRESORIŲ.** Nenaudojamą kompresorių reikia laikyti sausoje vietoje. Laikykite vaikams nepasiekiamoje vietoje. Užrakinkite sandėliavimo vietą.
- PALAIKYKITE ŠVARĄ DARBO VIETOJE.** Netvarkingos vietos gali kelti susižalojimo pavojų. Iš darbo vietos pašalinkite visus nereikalingus įrankius, šiukšles, baldus ir pan.
- NELEISKITE ARTYN VAIKŲ.** Neleiskite lankytojams liesti kompresoriaus ilginamojo laido. Neleiskite lankytojams eiti į darbo vietą.
- TINKAMAI APSIRENKITE.** Nedėvėkite laisvų drabužių arba papuošalų. Jūs gali įtraukti judančios dalys. Dėvėkite apsauginius galvos dangalus, po kuriais galima būtų paslėpti ilgus plaukus.
- BŪKITE BUDRŪS.** Žiūrėkite, ką darote. Vadovaukitės sveika nuovoka. Nedirbkite kompresoriumi, jei esate pavargę. Nenaudokite kompresoriaus pavartoję alkoholio, narkotikų arba mieguistumą sukeliančių vaistų.
- PATIKRINKITE, AR NĖRA SUGADINTŲ DALIŲ IR ORO PRATEKĖJIMO.** Prieš vėl pradėdami naudotis kompresoriumi, atidžiai patikrinkite, ar nenusidėvėjusios apsauginės ir kitos dalys, kad įsitikintumėte, jog prietaisas tinkamai veikia bei funkcionuoja. Patikrinkite judančių dalių lygiuotę, jų tarpusavio jungtis, ar nėra sulūžusių dalių, montavimą, oro pratekėjimą ir kitas būsenas, kurios gali turėti poveikio prietaiso darbui. Apsaugos ar kitos sugadintos dalys turi būti tinkamai pataisytos arba pakeistos įgaliotajame priežiūros centre arba kaip nurodyta šiame instrukcijų žinyne. Pasirūpinkite, kad sugedę slėgio jungikliai būtų keičiami įgaliotajame priežiūros centre. Jei jungikliu nepavyksta įjungti ar išjungti kompresoriaus, juo naudotis negalima. Niekada nebandykite patys remontuoti pratekančių arba pažeistą oro talpyklę. Nedelsiant pakeiskite šią talpyklę įgaliotame techninės priežiūros centre.
- NIEKADA NENAUDOKITE KOMPRESORIAUS KITOKIEMS TIKSLAMS BEI NURODYTA.** Niekada nenaudokite kompresoriaus kitokiems tikslams nei nurodyta šiame instrukcijų vadove. Niekada nenaudokite suslėgto oro kvėpavimui, neįkvėpkite jo. Niekada nestovėkite ant kompresoriaus.
- TINKAMAI NAUDOKITE KOMPRESORIŲ.** Naudokite kompresorių pagal čia pateikiamas instrukcijas. Niekada neleiskite naudotis kompresoriumi vaikams, nesusipažinusiems su jo veikimu asmenims ar neįgaliotiems darbuotojams.
- VISI SRIEGIAI, VARŽTAI IR DANGČIAI TURI BŪTI GERAI PRIVERŽTI.** Pasirūpinkite, kad tvirtai laikytųsi visi sriegiai, varžtai ir plokštės. Reguliariai tikrinkite jų būklę.
- NEUŽDENKITE VARIKLIO VENTILIACINIŲ ANGŲ.** Variklio oro ventiliacijos angos turi būti neuždengtos, kad oras visada galėtų laisvai tekėti. Dažnai tikrinkite, ar nesusidaro dulkių sancaupų.

17. **NEDIRBKITE KOMPRESORIUMI ESANT DIDESNEI NEI VARDINĖ ĮTAMPA.** Dirbkite kompresoriumi tik kai tinklo įtampa atitinka ant prietaiso plokštelės nurodytas reikšmes. Naudojant kompresorių esant didesnei nei vardinė įtampa, variklio sūkiai bus greitesni, todėl įrenginys gali būti apgadintas ir gali sudegti variklis.
18. **NEKADA NENAUDOKITE KOMPRESORIAUS JEI YRA DEFECTŲ ARBA SUTRIKO PRIETAISO DARBAS.** Jei atrodo, kad kompresorius veikia neįprastai, kelia keistą triukšmą ar kaip nors kitaip atrodo sugedęs, nedelsdami jį išjunkite ir susitarkite dėl remonto įgaliotame priežiūros centre.
19. **TIRPIKLIU NEVALYKITE PLASTIKINIŲ DALIŲ.** Tirpikliai, pavyzdžiui, žibalas, skiediklis, benzinas, anglies tetrachloridas ir alkoholis gali apgadinti ir suskaldyti plastikines dalis. Nevalykite dalių šiais tirpikliais. Plastikines dalis valykite tik minkšta muilinu vandeniu sudrėkinta šluoste, tada kruopščiai nusauskinkite.
20. **NAUDOKITE TIK ORIGINALIAS ATSARGINES DALIS.** Naudojant neoriginalias atsargines dalis nebegalios garantija, įrankis gali veikti netinkamai, galimi sužalojimai. Atsarginių dalių galite įsigyti iš savo atstovo.
21. **NEMODIFIKUOKITE KOMPRESORIAUS.** Nemodifikuokite kompresoriaus. Dėl bet kokių remonto darbų kreipkitės į įgaliotąjį priežiūros centrą. Neleistinos modifikacijos ne tik gali pabloginti kompresoriaus veikimą, bet ir sukelti avarijų ar sužaloti remontą atliekantį personalą, kuris neturi reikiamų žinių ir techninės patirties, kad galėtų tinkamai atlikti remonto darbus. Neleistinos modifikacijos didina naudotojo susižalojimo arba turto sugadinimo riziką.
22. **KAI NENAUDOJATE KOMPRESORIAUS, IŠJUNKITE JĮ JUNGIKLIU.** Kai kompresorius yra nenaudojamas, pasukite jungiklį į padėtį OFF (išjungta), atjunkite įrenginį nuo energijos šaltinio ir atidarykite išleidimo čiaupą, kad iš oro talpyklės pasišalintų suspaustas oras.
23. **NEKADA NELIESKITE ĮKAITUSIŲ PAVIRŠIŲ.** Siekdami sumažinti nudegimų riziką, nelieskite vamzdžių, galvučių, cilindrių ir variklių.
24. **NENUKREIPKITE ORO SRAUTO Į ŽMONES ARBA GYVŪNUS.** Sužalojimų pavojus, nenukreipkite oro srauto į žmones arba gyvūnus.
25. **KIEKVIENĄ KARTĄ PASINAUDOJĘ IŠTUŠTINKITE TALPYKLĘ.** Atskukite išleidimo vožtuvą ir paverskite kompresorių, kad visiškai išleistumėte susikaupusį vandenį. Jei tinkamai neištuštinsite talpyklės, ją gali smarkiai pažeisti korozija, dėl ko oro talpyklė gali staiga įtrūkti arba susprogti.
26. **NESTABDYKITE KOMPRESORIAUS IŠTRAUKDAMI JO AKUMULIATORIŲ.** Naudokite automatinio įjungimo / išjungimo jungiklį.
27. **NAUDOKITE TIK REKOMENDUOJAMAS PNEUMATINES DALIS, TINKANČIAS NE MAŽESNIAM NEI 9,3 BAR SLĖGIUI.** Sprogimo pavojus. Naudokite tik rekomenduojamas pneumatines dalis, tinkančias ne mažesniame nei 9,3 bar slėgiui.
28. **DĖVĖKITE TINKAMĄ KLAUSOS IR GALVOS APSAUGĄ.** Dirbant kompresoriumi ir prijungtu įrankiu arba priedu būtina dėvėti tinkamą apsauginę aprangą. Peržiūrėkite informaciją įrankio / priedo vadove ir laikykitės visų saugos reikalavimų.
29. **ATSIŽVELKITE Į APLINKOS SĄLYGAS.** Niekada nepalikite kompresoriaus Lietuje. Niekada nedirbkite kompresoriumi šlapiose vietose arba drėgname ore. Pasirūpinkite geru apšvietimu. Niekada nenaudokite kompresoriaus šalia degių skysčių ar dujų.
30. **NEDIRBKITE SPROGIOJE APLINKOJE, KAIP ANTAI, TEN, KUR YRA DEGIŲ SKYSČIŲ, DUJŲ ARBA DULKIŲ.** Kompresoriams sukibirkščiavus gali užsidegti dulkės arba garai.
31. **KASKART PATIKRINKITE, AR SLĖGIO INDAS NĖRA SURŪDIJĘS BEI PAŽEISTAS.** Nenaudokite kompresoriaus jei slėgio indas surūdijęs arba pažeistas.

Liekamieji pavojai

Nepaisant atitinkamų saugos nurodymų pritaikymo ir saugos priemonių naudojimo, tam tikrų liekamųjų pavojų išvengti neįmanoma. Kyla šie pavojai:

- klausos pablogėjimas;
- pavojus susižeisti dėl svaidomų dalelių;
- pavojus nusideginti, nes darbo metu priedai labai įkaista;
- pavojus susižaloti ilgai naudojant įrankį;
- rizikuojate susižaloti, jei sureguliuotas slėgis yra didesnis nei maksimalus prietaiso slėgis.

Elektros sauga

Elektrinis variklis skirtas tik vieno dydžio įtampai. Visuomet patikrinkite, ar akumulatoriaus įtampa atitinka įtampą, nurodytą duomenų lentelėje. Visuomet patikrinkite, ar jūsų įkroviklio įtampa atitinka jūsų maitinimo tinklo įtampą.



Šis „DEWALT“ įrankis turi dvigubą izoliaciją, atitinkančią standartą EN EN60335, todėl įžeminimo laidas nebūtinai.

Jeigu būtų pažeistas maitinimo kabelis, jį reikia pakeisti specialiai paruoštu kabeliu, kurį galima įsigyti „DEWALT“ serviso centre.

Maitinimo kištuko keitimas (tik Jungtinei Karalystei ir Airijai)

Jei reikia sumontuoti naują maitinimo kištuką:

- Saugiai išmeskite seną kištuką.
- Rudą laidą prijunkite prie kištuko srovės įvado.
- Mėlyną laidą prijunkite prie neutralaus kontakto.



ĮSPĖJIMAS: Prie įžeminimo kontakto nieko jungti nereikia.

Vadovaukitės montavimo instrukcijomis, pateikiamomis su aukštos kokybės kištukais. Rekomenduojamas saugiklis: 3 A.

Ilginio kabelio naudojimas

Ilginio kabelį reikėtų naudoti tik tada, kai tai būtina. Prireikus ilginimo kabelio, naudokite tik sertifikuotą ilginimo kabelį, kurio galia atitiktų šio įrankio galią (žr. **Techniniai duomenys**). Minimalus laidininko skerspjūvio plotas – 1 mm²; maksimalus ilgis – 30 m.

Jei naudojate kabelio ritę, visuomet iki galo išvyniokite kabelį.

IŠSAUGOKITE ŠIAS INSTRUKCIJAS

Įkrovikliai

„DEWALT“ įkroviklių reguliuoti nereikia, jie sukurti taip, kad juos naudoti būtų kaip įmanoma paprasčiau.

Svarbios saugos taisyklės naudojant visus akumuliatorių įkroviklius

IŠSAUGOKITE ŠIAS INSTRUKCIJAS: Šiame vadove pateikiamos svarbios derančių akumuliatorių įkroviklių saugos ir naudojimo instrukcijos (žr. skyrių **Techniniai duomenys**).

- Prieš pradėdami naudoti įkroviklį, perskaitykite visus nurodymus ir ant įkroviklio, akumuliatoriaus bei gaminio, kuriame naudojamas akumuliatorius, pažymėtus įspėjamuosius ženklus.



ĮSPĖJIMAS: Elektros smūgio pavojus. Saugokite įkroviklį, kad j jo vidų nepakliūtų vandens. Kitaip galite gauti elektros smūgį.



ĮSPĖJIMAS: Rekomenduojame naudoti apsauginį srovės nuotėkio įtaisą, kurio liekamosios srovės stipris neviršytų 30 mA.



ATSARGIAI: Pavojus nusideginti. Norėdami sumažinti sužeidimo pavojų, įkraukite tik „DEWALT“ akumuliatorius. Kitų tipų akumuliatoriai gali trūkti ir sužeisti jus bei padaryti žalos turtui.



ATSARGIAI: Prižiūrėkite vaikus, kad jie nežaistų su šiuo prietaisu.

PASTABA: Tam tikromis sąlygomis, kai įkroviklis įjungtas į maitinimo tinklą, kokia nors pašalinė medžiaga gali trumpu metu jungimu sujungti neapsaugotus, įkroviklio viduje esančius įkrovimo kontaktus. Reikėtų saugoti, kad pro įkroviklio angas į jo vidų nepatektų pašalinių medžiagų, pavyzdžiui, plieno drožlių, aliuminio folijos ar kitų susikaupusių metalo dalelių. Kai lizde nėra akumuliatoriaus, būtinai atjunkite įkroviklį nuo elektros tinklo. Prieš valydami atjunkite įkroviklį nuo maitinimo tinklo.

- NEBANDYKITE įkrauti akumuliatorių kitais įkrovikliais nei nurodyti šiame vadove.** Įkroviklis ir akumuliatorius specialiai pagaminti veikti kartu.
- Šie įkrovikliai nėra skirti naudoti jokiais kitais tikslais, tik „DEWALT“ akumuliatoriams įkrauti.** Naudojant bet kokiais kitais tikslais, gali kilti gaisro, elektros smūgio pavojus arba pavojus žūti nuo elektros srovės.
- Saugokite įkroviklį nuo lietaus ir sniego.**
- Atjungdami įkroviklį nuo maitinimo lizdo, traukite už kištuko, o ne už kabelio.** Taip sumažės pavojus pažeisti maitinimo kištuką ir kabelį.
- Pasirūpinkite, kad kabelis būtų nutiestas taip, kad ant jo niekas neužliptų, už jo neužkliūtų ar kitaip jo nesugadintų ir nenutemptų.**
- Nenaudokite ilginimo kabelio, nebent tai būtina.** Naudojant netinkamą ilginimo kabelį, gali kilti gaisro, elektros smūgio pavojus arba pavojus žūti nuo elektros srovės.
- Ant įkroviklio nedėkite jokių daiktų ir nedėkite įkroviklio ant minkšto pagrindo, kad nebūtų uždengtos jo ventiliacijos angos ir įrenginio vidus pernelyg neįkaistų.**

Įkroviklį padėkite atokiai nuo bet kokio šilumos šaltinio.

Įkroviklis aušinamas pro korpuso viršuje ir apačioje esančias ventiliacijos angas.

- Nenaudokite įkroviklio su pažeistu kabeliu ar elektros kištuku** – juos būtina nedelsiant pakeisti.
- Nenaudokite įkroviklio, jei jis buvo stipriai sutrenktas, numestas arba kitaip apgadintas.** Nugabenkite jį į įgaliotąjį serviso centrą.
- Neardykite įkroviklio. Prireikus atlikti jo priežiūros ar remonto darbus, nugabenkite jį įgaliotąjį serviso centrą.** Netinkamai surinkus gali kilti gaisro, elektros smūgio pavojus arba pavojus žūti nuo elektros srovės.
- Jei pažeidėte maitinimo kabelį, pasirūpinkite, kad jį nedelsiant pakeistų gamintojas, jo priežiūros agentas arba analogiškos kvalifikacijos specialistas, kad išvengtumėte pavojaus.
- Prieš pradėdami valyti atjunkite įkroviklį nuo maitinimo lizdo. Taip sumažės elektros smūgio pavojus.** Išėmus akumuliatorių, šis pavojus nesumažės.
- NIEKADA** nebandykite kartu sujungti dviejų įkroviklių.
- Įkroviklis suprojektuotas jungti į standartinį 230 V buitinį maitinimo lizdą. Nebandykite jo naudoti su jokios kitos įtampos tinklu.** Tai netaikoma automobilinei įkrovikliui.

Akumuliatoriaus įkrovimas (B pav.)

- Prieš įdėdami akumuliatorių, prijunkite įkroviklį prie tinkamo maitinimo lizdo.
- Įdėkite akumuliatorių **2** į įkroviklį. Užtikrinkite, kad akumuliatorius būtų iki galo įstatytas į įkroviklį. Mirksinti raudona (įkrovimo) lemputė informuoja, kad pradėta įkrauti.
- Įkrovimas bus baigtas, kai ši raudona lemputė ŠVIES nuolat. Tada akumuliatorius būna visiškai įkrautas, jį galima tuoj pat naudoti arba palikti įkroviklyje. Norėdami išimti akumuliatorių iš įkroviklio, paspauskite ant akumuliatoriaus esantį atleidimo mygtuką **3**.

PASTABA: Norėdami užtikrinti maksimalų ličio jonų akumuliatoriaus našumą ir eksploataciją, prieš naudodami akumuliatorių pirmą kartą, visiškai jį įkraukite.

Įkroviklio naudojimas

Žr. toliau pateiktus indikatorius, kuriais apibūdinama akumuliatoriaus įkrovimo būseną.

Įkrovimo indikatoriai

	Įkrovimas		
	Visiškai įkrautas		
	Karšto / šalto akumuliatoriaus delsa*		

*Tuo metu raudona lemputė tebe mirksės, tačiau geltona indikatorius lemputė ims šviesti nepertraukiamai.

Akumuliatoriui pasiekus tinkamą temperatūrą, geltona lemputė užges ir įkroviklis pratęs įkrovimo procedūrą.

Derantis įkroviklis sugedusio akumuliatoriaus neįkrauna.

Įkroviklis parodys, kad akumuliatorius yra sugedęs: neužsidegs jo kontrolinė lemputė arba lemputė žybcios pagal akumuliatoriaus ar įkroviklio gedimo indikacijos schemą.

PASTABA: Tai gali reikšti ir įkroviklio gedimą.

Jeigu įkroviklis rodo gedimą, atiduokite įkroviklį ir akumuliatorių į įgaliotąjį serviso centrą, kad jie būtų patikrinti.

Karšto / šalto akumulatoriaus delsa

Jei įkroviklis aptinka, kad akumulatorius per karštas arba per šaltas, automatiškai įsijungia karšto / šalto akumulatoriaus delsos režimas, t. y. įkrovimas atidedamas, kol akumulatoriaus temperatūra vėl tampa tinkama. Po to įkroviklis automatiškai įjungia akumulatoriaus įkrovimo režimą. Ši savybė užtikrina maksimalią akumulatoriaus eksploataciją.

Šaltas akumulatorius bus įkraunamas lėčiau nei šiltas.

Akumulatorius bus lėčiau įkraunamas per visą įkrovimo ciklą ir nepasieks maksimalios įkrovimo spartos net ir sušilęs.

Įkroviklyje DCB118 įrengtas vidinis ventiliatorius, skirtas akumulatoriui aušinti. Ventiliatorius automatiškai įsijungia, kai tik akumulatorių prireikia aušinti. Niekada nenaudokite įkroviklio, jei ventiliatorius tinkamai neveikia arba jei užkimštos ventiliacijos angos. Saugokite įkroviklį, kad jį jo vidų nepatektų jokių pašalinių daiktų.

Elektroninė apsaugos sistema

XR ličio jonų įrankiai turi elektroninę apsaugos sistemą, kuri saugo akumuliatorių nuo perkrovos, perkaitimo ir visiško iškrovimo.

Suveikus elektroninei apsaugos sistemai, įrankis automatiškai išsijungia. Taip nutikus, įdėkite ličio jonų akumuliatorių į įkroviklį ir visiškai jį įkraukite.

Montavimas ant sienos

Šie įkrovikliai skirti montuoti ant sienos arba statyti ant stalo ar darbatalio. Montuodami ant sienos, įkroviklį įrenkite pakankamai arti maitinimo lizdo, atokiai nuo kampų ar kitų kliūčių, kurios galėtų trukdyti laisvai cirkuliuoti orui. Panaudodami įkroviklio galinę pusę kaip šabloną, nustatykite montavimo ant sienos sraigtų vietas. Tvirtai pritvirtinkite įkroviklį, naudodami bent 25,4 mm ilgio sraigtus 7–9 mm skersmens galvutėmis, skirtus sieninėms plokštėms montuoti (įsigykite jų atskirai). Juos įsukite į medieną, palikdami maždaug 5,5 mm sraigto dalį neįsuktą. Sulygiuokite įkroviklio galinės dalies angas su kyšančiais sraigtų galais ir iki galo įsukite juos į angas.

Įkroviklio valymo instrukcijos

 **ĮSPĖJIMAS: Elektros smūgio pavojus. Prieš pradėdami valyti atjunkite įkroviklį nuo kintamosios srovės lizdo.**

Purvą ir tepalą nuo įkroviklio paviršiaus galima nuvalyti šluoste arba minkštu, nometaliniu šepetėliu. Nenaudokite vandens arba kokių nors kitokių valymo tirpalų. Saugokite įrankį nuo bet kokių skysčių: niekada nepadinkite jokios šio įrankio dalies į skystį.

Akumulatoriai

Svarbios saugos instrukcijos visiems akumulatoriams

Užsakydami akumuliatorių keitimui, būtinai nurodykite katalogo numerį ir įtampą.

Išėmus akumuliatorių iš pakuotės, jis nebūna visiškai įkrautas.

Prieš pradėdami naudoti akumuliatorių ir įkroviklį, perskaitykite

toliau pateiktas saugos instrukcijas. Po to atlikite nurodytas įkrovimo procedūras.

PERSKAITYKITE VISAS INSTRUKCIJAS

- **Akumuliatorių neįkraukite ir nenaudokite sprogiuose aplinkose, pvz., kur yra degiųjų skysčių, dujų arba dulkių.** Įdedant arba ištraukiant akumuliatorių iš įkroviklio, gali užsidegti dulkės arba garai.
- **Niekada neikiškite akumulatoriaus į įkroviklį per jėgą. Jokiu būdu nmodifikuokite akumulatoriaus, norėdami, kad jis tilptų į nesuderinamą įkroviklį, nes akumulatorius gali trūkti ir sunkiai sužeisti.**
- Akumulatorius įkraukite tik „DEWALT“ įkrovikliais.
- **NEAPTAŠKYKITE** ir nepadinkite į vandenį ar kokį nors kitą skystį.
- **Įrankio ir akumulatoriaus negalima laikyti ar naudoti ten, kur aplinkos temperatūra gali pasiekti ar viršyti 40 °C (104 °F) (pvz., vasarą lauko pašiūrėse ar metaliniuose pastatuose).**
- **Nedeginkite akumulatoriaus net tada, kai jis yra smarkiai apgadintas ar visiškai nusidėvėjęs.** Ugnyje akumulatorius gali sprogti. Deginant ličio jonų akumuliatorių, susidaro nuodingų garų ir medžiagų.
- **Jeį akumulatoriaus skysčio patektų ant odos, nedelsdami nuplaukite tą vietą švelniu muilinu vandeniu.** Jei akumulatoriaus skysčio patektų į akis, skalaukite atmerktas akis bent 15 minučių arba tol, kol nebejausite dirginimo. Jei prireiktų kreiptis pagalbos į gydytoją, žinokite, kad akumulatoriaus elektrolitas sudarytas iš skystų organinių karbonatų ir ličio druskų mišinio.
- **Atidarius akumulatoriaus skyrius, juose esanti medžiaga gali sudirginti kvėpavimo takus.** Išėikite į gryną orą. Jei simptomai neišnyktų, kreipkitės į gydytoją.



ĮSPĖJIMAS: Pavojus nusideginti. Akumulatoriaus skystis yra liepsnus ir patekus kibirkščiai arba paveiktas ugnimi gali užsidegti.



ĮSPĖJIMAS: Niekada nbandykite atidaryti akumulatoriaus. Nedėkite akumulatoriaus į įkroviklį, jei jo korpusas įskilęs ar pažeistas. Neskaldykite, nemėtykite ir negadinkite akumulatoriaus. Nenaudokite akumulatoriaus ar įkroviklio, jei jie buvo stipriai sutrenkti, numesti, pervažiuoti ar pažeisti koku nors kitu būdu (pvz., perverti vinimi, sutrenkti plaktuku, ant jų buvo atsistota ir pan.). Gali įvykti elektros smūgis arba galima žūti nuo elektros srovės. Sugadintus akumuliatorių reikia grąžinti į serviso centrą, kur jie bus perdirbti.



ĮSPĖJIMAS: Gaisro pavojus. Nesandėliuokite ir neneškite akumulatoriaus taip, kad metaliniai objektai galėtų prisiliesti prie atvirų akumulatoriaus kontaktų. Pavyzdžiui, nedėkite akumulatoriaus į prijuostę, kišenę, įrankių dėžę, gaminių komplektavimo dėžę, stalčių ir pan., kuriuose yra palaidų vinių, sraigtų, raktų ir kt.



ATSARGIAI: Nenaudojamą įrankį paguldyskite ant šono ant lygaus pagrindo, kur už jo niekas neužklius ir kur jis ant nieko nenukris. Kai kuriuos įrankius su

dideliais akumulatoriais galima ant šių pastatyti, tačiau taip stovėdami jie gali būti netyčia nugriauti.

Transportavimas



ĮSPĖJIMAS: Gaisro pavojus. Vežant akumulatorius, gali kilti gaisras, jei akumulatoriaus kontaktai būtų netyčia sujungti laidžiosiomis medžiagomis. Veždami akumulatorius, užtikrinkite, kad akumuliatorių kontaktai būtų apsaugoti ir tinkamai izoliuoti nuo medžiagų, kurios galėtų juos sujungti ir sukelti trumpąjį jungimą.

„DEWALT“ ličio jonų akumulatoriai dera su visomis galiojančiomis gabenimo taisyklėmis, kaip nurodyta pramoniniuose ir teisiniuose standartuose, įskaitant JT rekomendacijas dėl pavojingų prekių gabenimo; Tarptautinės oro transporto asociacijos (IATA) taisyklės dėl pavojingų prekių vežimo, Tarptautinio pavojingų krovinių vežimo jūra kodekso (IMDG) taisyklės ir Europos sutartį dėl pavojingų krovinių tarptautinio vežimo keliais (ADR). Ličio jonų maitinimo elementai ir akumulatoriai yra išbandyti pagal JT bandymų ir kriterijų vadovo 38.3 punktą, kaip nurodyta JT rekomendacijose dėl pavojingų prekių gabenimo.

Daugeliu atvejų transportuojami „DEWALT“ akumulatoriai nebus klasifikuojami kaip visiškai reglamentuojamos 9 klasės pavojingos medžiagos. Dažniausiai siuntas reikės deklaruoti kaip 9 klasės gaminius tik tuo atveju, jei gabenamų ličio jonų akumuliatorių energijos rodiklis viršys 100 vatvalandžių (Wh). Ant visų ličio jonų akumuliatorių yra nurodytas vatvalandžių rodiklis. Be to, dėl reglamentavimo sudėtingumo „DEWALT“ nerekomenduoja gabenti atskirų ličio jonų akumuliatorių oro transportu, nesvarbu, kokį vatvalandžių rodiklį jie turi. Visgi įrankius su akumulatoriais (komplektus) galima gabenti oro transportu, jei akumulatoriaus vatvalandžių rodiklis neviršija 100 Wh.

Nesvarbu, ar siunta yra visiškai reglamentuojama, ar ne – vežėjas privalo pasidomėti naujausiais galiojančiais reikalavimais dėl pakavimo, ženklinimo / žymėjimo ir dokumentacijos reikalavimų.

Šiame vadovo skyriuje pateikta informacija šio dokumento rengimo metu buvo teisinga ir, mūsų manymu, tiksli. Visgi negalime suteikti nei aiškiai išreikštų, nei numanomų garantijų. Pirkėjas privalo užtikrinti, kad jo veiksmai nepažeistų galiojančių įstatymų.

FLEXVOLT™ akumuliatorių gabenimas

DEWALT FLEXVOLT™ akumulatorius turi du režimus: **naudojimo ir transportavimo**.

Naudojimo režimas: Kai FLEXVOLT™ akumulatorius naudojamas atskirai arba yra „DEWALT“ 18 V gaminyje, jis veikia kaip 18 V akumulatorius. Kai FLEXVOLT™ akumulatorius yra 54 V arba 108 V (dviejų 54 V įtampos akumuliatorių) gaminyje, jis veikia kaip 54 V akumulatorius.

Transportavimo režimas: Kai ant FLEXVOLT™ akumulatoriaus yra sumontuotas dangtelis, jis veikia transportavimo režimu. Išsaugokite dangtelį transportavimui.

Transportavimo režimu elementų juostos akumuliatoriuje yra elektriniu

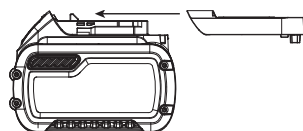

būdu atjungtos viena nuo kitos, todėl 1 didesnės energijos akumulatorius tampa 3 mažesnės energijos akumulatoriais. Taip padidinus akumuliatorių kiekį iki 3 mažesnės energijos akumuliatorių, jiems nebetaikomi tie gabenimo reglamentai, kurie yra taikomi didesnės energijos akumulatoriams.

Pvz., transportavimo energijos rodiklis yra 3 x 36 Wh, o tai reiškia, kad gabenami 3 atskiri 36 vatvalandžių energijos akumulatoriai. Naudojimo energijos rodiklis yra 108 Wh (1 akumulatorius).

Naudojimo ir transportavimo etikečių ženklinimo pavyzdys



Sandėliavimo rekomendacijos

1. Geriausia sandėliuoti vėsioje ir sausoje vietoje, atokiai nuo tiesioginių saulės spindulių, pernelyg didelės šilumos arba šalčio. Norėdami užtikrinti optimalų veikimą ir eksploataciją, akumulatorius sandėliuokite kambario temperatūroje.
2. Norėdami, kad akumulatorius būtų eksploatuojamas kuo ilgiau, jį laikykite vėsioje, sausoje vietoje, visiškai įkrautą ir išimtą iš įkroviklio.

PASTABA: Akumuliatorių negalima sandėliuoti visiškai iškrautų. Prieš naudojimą akumuliatorių reikia įkrauti.

Ant įkroviklio ir akumulatoriaus esančios etiketės

Kartu su šiuo vadovu naudojamomis piktogramomis gali būti naudojamos ir šios įkroviklių bei akumuliatorių etiketėse esančios piktogramos:



Prieš naudodami perskaitykite naudotojo vadovą.



Įkrovimo trukmė nurodyta skyriuje **Techniniai duomenys**.



Patikrinimui nenaudokite el. srovei laidžių daiktų.



Neįkraukite apgadintų akumuliatorių.



Saugokite nuo vandens.



Pažeistus kabelius nedelsdami pakeiskite naujais.



Įkraukite tik esant 4–40 °C temperatūrai.



Skirta naudoti tik patalpoje.



Utilizuokite akumuliatorių nepakenkdami aplinkai.

LI-ION



„DEWALT“ akumulatorius įkraukite tik nurodytais „DEWALT“ įkrovikliais. Jei „DEWALT“ įkrovikliais įkrausite ne „DEWALT“ gamybos akumulatorius, šie gali įtrūkti arba sukelti pavojingų situacijų.



Nedeginkite akumulatoriaus.



NAUDOJIMAS (be transportavimo dangteliu). Pavyzdys: Wh rodiklis yra 108 Wh (1 x 108 Wh akumulatorius).



TRANSPORTAVIMAS (su įtaisytuoju transportavimo dangteliu). Pavyzdys: Wh rodiklis yra 3 x 36 Wh (3 akumulatoriai po 36 Wh).

Akumulatoriaus tipas

Modelis DCC1054 veikia su 54 voltų akumulatoriais.

Galima naudoti šiuos akumulatorius: DCB546, DCB547. Daugiau informacijos rasite **Techninių duomenų** skyriuje.

Pakuotės turinys

Pakuotėje yra:

- 1 Oro kompresorius
- 2 Ličio jonų akumulatoriai (tik T2 modeliai)
- 1 Įkroviklis (tik T2 modeliai)
- 1 Naudotojo vadovas

PASTABA: N modeliai pateikiami be akumuliatorių, įkroviklių ir komplekto dėžių.

- Patikrinkite, ar gabenimo metu įrankis, jo dalys arba priedai nebuvo sugadinti.
- Prieš naudojimą skirkite laiko atidžiai perskaityti ir išsiaiškinti šį vadovą.

Ant įrankio esantys ženklai

Ant įrankio rasite pavaizduotas šias piktogramas:



Prieš naudodami perskaitykite naudotojo vadovą.



Dėvėkite ausų ir akių apsaugos priemones.



Oro talpyklės talpa.



Apytikris jutiklio suaktyvinimo slėgis.



Oro perpumpavimas.



Betepalinis siurblys.



Prieš prijungdami arba atjungdami oro žarną, išleidimo slėgio reikšmę nustatykite ties nuliu.



Aukštos temperatūros rizika.

ATSARGIAI: kompresoriuje yra tam tikrų dalių, kurių temperatūra gali labai pakilti.

Netyčinio paleidimo rizika.



PASTABA: Užblokavus, o po to vėl atstačius prietaisą, kompresorius gali suveikti automatiškai.

ĮSPĖJIMAS: Kompresoriaus blokas gali suveikti be įspėjimo.



Triukšmo lygis lauke

Svarbi informacija

Prieš naudodami šį kompresorių ir atlikdami jo techninę priežiūrą perskaitykite ir supraskite visas naudojimo instrukcijas, atsargumo priemones ir įspėjimus, pateikiamus instrukcijų žinyne. Daugelis avarijų, pasitaikančių dėl kompresoriaus veikimo ir techninės priežiūros, nutinka dėl negebėjimo laikytis pagrindinių saugos taisyklių ar atsargumo priemonių. Avarijų dažnai galima išvengti atpažįstant potencialiai pavojingą situaciją prieš jai įvykstant ir laikantis tinkamų saugos procedūrų. Pagrindinės atsargumo priemonės yra išdėstytos šio instrukcijų žinyne skyriuje SAUGA, jame nurodytos veikimo ir techninės priežiūros instrukcijos. Pavojai, kurių reikia vengti, siekiant užkirsti kelią fiziniams sužalojimams ar mašinos apgadinimui, pažymėti ženklų ĮSPĖJIMAS ant kompresoriaus ir šiame instrukcijų žinyne.

Datos kodo vieta (A pav.)

Datos kodas **13**, kuriame nurodyti ir pagaminimo metai, yra atspausdintas ant etiketės, esančios galinėje talpyklės dalyje.

Pavyzdys:

2017 XX XX

Pagaminimo metai

Aprašymas (A pav.)



ĮSPĖJIMAS: Niekada nemodifikuokite elektrinio įrankio arba kurios nors jo dalies. Kitaip galite patirti turtinę žalą arba susižaloti.

- 1 Automatinis įjungimo / išjungimo jungiklis
- 2 Akumulatorius
- 3 Akumulatoriaus atleidimo mygtukas
- 4 Apsauginis vožtuvas
- 5 Talpyklės slėgio matuoklis
- 6 Sukamasis reguliatorius
- 7 Išleidimo vožtuvas
- 8 Atbulinis vožtuvas
- 9 Greitaveikio prijungimo mova
- 10 Nešimo rankena
- 11 Bakas

Naudojimo paskirtis

Jūsų kompresorius skirtas profesionaliam stiprinimo vinimis arba sąvaržų kalimo darbui.

NENAUDOKITE drėgnomis oro sąlygomis, šalia liepsniųjų skysčių ar dujų. **NENAUDOKITE** arba nelaikykite kompresoriaus temperatūroje, žemesnėje nei 0 °C.

Šis kompresorius yra profesionalus elektrinis įrankis.

NELEISKITE vaikams liesti šio įrankio. Jei šį įrankį naudoja nepatyrę operatoriai, juos reikia prižiūrėti.

- **Maži vaikai ir ligoti žmonės.** Šiuo prietaisu be priežiūros negalima naudotis mažiems vaikams arba ligotiems asmenims.
- Šis įrankis neskirtas naudoti menkesnių fizinių, jutiminių ar protinių gebėjimų asmenims (įskaitant vaikus) arba asmenims, kuriems trūksta patirties ir žinių, nebent juos prižiūrėtų už jų saugą atsakingas asmuo. Vaikų negalima palikti vienų su šiuo gaminiu.

SURINKIMAS IR REGULIAVIMAS



ĮSPĖJIMAS: *Norėdami sumažinti sunkių susižeidimų pavojų, prieš atlikdami bet kokius papildomų įtaisų ar priedų reguliavimo ar nuėmimo / montavimo darbus, išjunkite įrankį ir ištraukite akumuliatorių. Netyčia įjungus galima susižeisti.*



ĮSPĖJIMAS! *Naudokite tik „DEWALT“ akumuliatorius ir įkroviklius.*

Akumulatoriaus įdėjimas ir išėmimas iš įrankio (C, D pav.)

PASTABA: Užtikrinkite, kad akumuliatorius **2** būtų visiškai įkrautas.

Kaip įdėti akumuliatorių į įrankio rankeną

1. Sulygiuokite akumuliatorių **2** su bėgeliais, esančiais įrankio rankenoje (C pav.).
2. Įkiškite akumuliatorių į rankeną, kad jis būtų tvirtai įstatytas į įrankį ir spragtelėdamas užsifiksuotų.

Kaip ištraukti akumuliatorių iš įrankio

1. Paspauskite atleidimo mygtuką **3** ir tvirtai ištraukite akumuliatorių iš įrankio rankenos.
2. Įdėkite akumuliatorių į įkroviklį, kaip aprašyta šio vadovo skyriuje apie įkroviklį.

Akumulatoriaus įkrovos lygio indikatorius (D pav.)

Kai kuriuose „DEWALT“ akumulatoriuose įrengtas įkrovos lygio matuoklis, kurį sudaro trys žalios šviesos diodų lempučių, rodančios akumulatoriaus įkrovos lygį.

Norėdami įjungti įkrovos lygio matuoklį, paspauskite ir palaikykite įkrovos lygio matuoklio mygtuką **12**. Užsidegusių trijų žalių šviesos diodų lempučių derinys parodys, kiek akumulatoriuje liko energijos. Kai akumulatoriaus įkrovos lygis nesiekia minimalios leistinos naudojimo ribos, įkrovos lygio matuoklis nešviečia ir akumuliatorių reikia įkrauti.

PASTABA: Įkrovos lygio indikatorius tik parodo, kiek akumulatoriuje liko energijos. Jis neparodo įrankio funkcinių galimybių ir jo rodmenys priklauso nuo gaminio sudedamųjų dalių, temperatūros bei kokiam darbui įrankį naudoja galutinis naudotojas.

NAUDOJIMAS

Naudojimo instrukcijos



ĮSPĖJIMAS: *Visuomet laikykitės saugos instrukcijų ir galiojančių reglamentų.*



ĮSPĖJIMAS: *Norėdami sumažinti sunkių susižeidimų pavojų, prieš atlikdami bet kokius papildomų įtaisų ar priedų reguliavimo ar nuėmimo / montavimo darbus, išjunkite įrankį ir ištraukite akumuliatorių. Netyčia įjungus galima susižeisti.*



ĮSPĖJIMAS: *Užtikrinkite, kad kompresorius būtų statomas ant stabilaus ir plokščio pagrindo. Jei to nepadarysite, kompresorius gali prarasti stabilumą ir nukristi bei ką nors sužaloti.*

Informacija apie šį oro kompresorių

PRIEŠ PRADĖDAMI DARBĄ PRIETAISU PERSKAITYKITE ŠĮ NAUDOTOJO VADOVĄ IR SAUGOS INSTRUKCIJAS. Palyginkite iliustracijas su savo prietaisu, kad sužinotumėte, kur prietaise išdėstyti įvairūs valdikliai ir reguliatoriai. Išsaugokite šį vadovą ateičiai.

Veikimo aprašymas (A pav.)

Prieš pradėdami darbą prietaisu susipažinkite su šiais valdikliais.

Automatinio įjungimo (I) / išjungimo (O) jungiklis **1**:

Nustatykite šį jungiklį į „Auto On“ (automatinis įjungimas) padėtį, kad automatiškai suveiktų slėgio jungiklis, o kiekvieną kartą po naudojimo į padėtį „Off“ (išjungta).

Slėgio jungiklis (nerodomas): Slėgio jungiklis automatiškai paleidžia variklį, kai oro talpyklės slėgis nukrenta žemiau gamykliškai nustatytos jutiklio suaktyvinimo slėgio reikšmės. O kai oro talpyklės slėgis pasiekia gamykliškai nustatytą jutiklio išaktyvinimo slėgį, variklio darbas automatiškas bus sustabdytas.

Apsauginis vožtuvas **4:** Jei slėgio jungiklis nesustabdo oro kompresoriaus darbo pagal „jutiklio išaktyvinimo“ slėgio nuostatą, tai pagal gamykliškai nustatytą slėgio reikšmę (šiek tiek didesnė nei „jutiklio išaktyvinimo“), „iššokdamas“ suveiks apsaugos nuo per aukšto slėgio vožtuvas.

Talpyklės slėgio matuoklis **5:** Talpyklės slėgio matuoklis nurodo, koks talpyklėje rezervinis oro slėgis.

Sukamasis reguliatorius **6:** Valdo oro slėgį greitaveikio prijungimo išvade. Norėdami padidinti slėgį sukite reguliatorių pagal laikrodžio rodyklę, o norėdami sumažinti – prieš laikrodžio rodyklę. Stabdykite, kai indikatoriuje rodomas pageidaujamas išvado slėgis.

Aušinimo sistema (nerodoma): Šiame kompresoriuje integruota pažangios konstrukcijos aušinimo sistema. Šios sistemos pagrindas – technines sąlygas atitinkantis ventilatorius. Šis ventilatorius pro angas išpučia didelį oro tūrį. Jums turėtų būti žinoma, kad aušinimo sistemos veikimo principas yra išstumiamas oras.

Oro kompresoriaus siurblys (nerodomas): Suspaudžia orą į oro talpyklę. Darbinis oras necirkuliuos kol kompresoriaus oro talpyklės slėgis bus didesnis nei reikiamas oro išvado slėgis.

Išleidimo vožtuvas 7: Išleidimo vožtuvas yra ant oro talpyklės pagrindo ir, besibaigiant kiekvieno darbo ciklui, naudojamas kondensatui išleisti.

Atbulinis vožtuvas 8: Veikiant oro kompresoriui atbulinis vožtuvas yra „atviras“, kad pro jį į oro talpyklę patektų suspaustas oras. Kai kompresoriaus slėgis pasiekia „jutiklio išaktyvinimo“ ribą, atbulinis vožtuvas „užsidaro“, kad oro talpyklės viduje liktų susiradęs slėgis.

Variklio perkrovos apsauga (nerodoma): Variklis turi apsaugą nuo terminės perkrovos. Jei dėl kokios nors priežasties variklis stipriai įkaista, apsaugos nuo perkrovos įtaisas išjungia variklį. Prieš vėl paleidžiant prietaisą, būtina leisti varikliui atvėsti. Norėdami paleisti kompresorių iš naujo:

1. Nustatykite automatinio įjungimo / išjungimo jungiklį į padėtį „Off“ (išjungta).
2. Išimkite akumuliatorių.
3. Leiskite varikliui atvėsti.
4. Vėl įstatykite akumuliatorių.
5. Nustatykite automatinio įjungimo / išjungimo jungiklį į padėtį „Auto on“ (automatinis įjungimas).

Greitaveikio prijungimo mova 9: Universalusis ES 1/4“ greitaveikis užkabas tinka pramoniniams „prijungti stumtelėjant“ tipo kištukams.

Kaip naudotis šiuo prietaisu (Pav. E)

Kaip sustabdyti

 **ĮSPĖJIMAS:** Jei atsilaisvina žarnos sukabinimas su greitaveikio prijungimo mova 9, siekiant išvengti susižalojimo dėl išsivyniojusios žarnos, užkabo įtaisą būtina prilaikyti ranka.

1. Nustatykite automatinio įjungimo / išjungimo jungiklį 1 į padėtį „Off“ (išjungta).
2. Kad nustatytumėte išvado slėgį ties nuliu, pasukite reguliatorių 6 prieš laikrodžio rodyklę.
3. Nuimkite žarną ir įrankį / priedus.
4. Kai nenaudojate, išimkite akumuliatorių.

Prieš pradėdami

 **ĮSPĖJIMAS:** Nenaudokite šio įrenginio neperskaitę šiame instrukcijų žinyne pateikiamų saugos, naudojimo ir techninės priežiūros nurodymų.

Kiekvieną kartą prieš paleidžiant prietaisą

1. Nustatykite automatinio įjungimo / išjungimo jungiklį 1 į padėtį „Off“ (išjungta).
2. Išimkite akumuliatorių. (Žr. skirsnį **Akumulatoriaus įdėjimas ir išėmimas iš įrankio**)
3. Kad nustatytumėte išvado slėgį ties nuliu, pasukite reguliatorių 6 prieš laikrodžio rodyklę.
4. Prijunkite žarną ir įrankį / priedus.

 **ĮSPĖJIMAS: Nesaugaus veikimo rizika. Įrengdami arba atjungdami tvirtai suimkite oro žarną ranka, kad ji nesiplaikstytų.**

 **ĮSPĖJIMAS: Nesaugaus veikimo rizika. Nenaudokite apgadintų arba susidėvėjusių priedų.**

PASTABA: Jei oro išvadas įrengtas kartu su greitaveikiu užkabą 9, žarnos arba priedo prijungimui prireiks greitaveikio prijungimo kištuko.

 **ĮSPĖJIMAS: Sprogimo pavojus.** Dėl per didelio oro slėgio kyla sprogimo pavojus. Patikrinkite gamintojo nurodytas pneumatinių įrankių ir priedų maksimalias slėgio vertes. Regulatoriaus išleidimo angos slėgis niekada neturi viršyti maksimalios vardinės slėgio vertės.

PASTABA: Turto apgadinimo rizika. Suspaustas oras iš prietaiso gali būti susimaišęs su kondensato ir alyvos miglos dalelėmis. Neišfiltruoto oro srauto nenukreipkite į elementus, kuriuos gali sugadinti drėgmė. Kai kuriems pneumatiniams įrankiams ir priedams gali prireikti išfiltruoto oro. Perskaitykite šių pneumatinių įrankių ir priedų instrukcijas.

Kaip pradėti

1. Į kompresorių įdėkite akumuliatorių.
2. Prijunkite žarną ir įrankį / priedus.
3. Automatinio įjungimo / išjungimo jungiklį 1 nustatykite į padėtį „Auto On“ (automatinis įjungimas) bei leiskite talpyklėje susidaryti slėgiui. Variklis sustos, kai talpyklės slėgis pasiekia „jutiklio išaktyvinimo“ slėgio reikšmę.
4. Kad padidintumėte slėgį pagal laikrodžio rodyklę sukite reguliatorių 6 iki kol pasieksite pageidaujamą slėgį.

PASTABA: Įsitinkite, kad pageidaujamas slėgis nėra didesnis nei maksimalus prijungtos žarnos arba prijungto įrankio slėgis.

 **ĮSPĖJIMAS: Nesaugaus veikimo rizika. Jei pajutote neįprastą triukšmą arba vibraciją, nedelsiant stabdykite kompresorių ir nuvežkite jį kvalifikuoto techniko apžiūrai.**

 **ĮSPĖJIMAS:** Įsitinkite, kad reguliatorius nustatytas ties žemesne nei maksimali įrankio veikimo slėgio reikšmė.

Kompresorius paruoštas naudojimui.

TECHNINĖ PRIEŽIŪRA

Šis „DEWALT“ elektrinis įrankis skirtas ilgalaikiam darbui, prireikiant minimalios techninės priežiūros. Įrankis veiks kokybiškai ir ilgai, jei jį tinkamai prižiūrėsite ir reguliariai valysite.

 **ĮSPĖJIMAS: Norėdami sumažinti sunkių susižeidimų pavojų, prieš atlikdami bet kokius papildomų įtaisų ar priedų reguliavimo ar nuėmimo / montavimo darbus, išjunkite įrankį ir ištraukite akumuliatorių. Netyčia įjungus galima susižeisti.**

Įkrovikliui ir akumuliatoriui jokios priežiūros nereikia.

Kliento atsakomybė

	Kiekvieną kartą prieš naudojimą	Kasdien arba kiekvieną kartą po naudojimo
Patikrinkite apsauginį vožtuvą	X	
Išleiskite vandenį iš talpyklės		X
Patikrinkite, ar nėra oro pratekėjimo		X
Patikrinkite, ar nėra neįprasto triukšmo / vibracijos		X
Patikrinkite žarnos ir įrankio prijungimą	X	
Pareguliuokite slėgio valdiklį	X	

! ISPĖJIMAS: Nesaugaus veikimo rizika. Prijungtas prie maitinimo šaltinio prietaisas veikia cikliška. Atlikdami techninės priežiūros darbus saugokitės aukštos įtampos šaltinių, suspausto oro arba judančių dalių. Priešingu atveju galite susižaloti. Prieš atlikdami techninės priežiūros arba remonto darbus, nuo kompresoriaus atjunkite maitinimo šaltinį ir išleiskite visą oro slėgį.

PASTABA: Skaitykite skirsnį **Veikimas**, jei reikia informacijos, kur išsidėstę valdikliai.

Kaip patikrinti saugos vožtuvą (pav. E)

! ISPĖJIMAS: Sprogimo pavojus. Jei apsauginis vožtuvas tinkamai neveikia, gali susidaryti viršslėgis, oro bakas gali plyšti arba sprogti.



! ISPĖJIMAS: Skriejančių objektų rizika. Visada nešiokite sertifikuotą akių apsaugą su šoniniais skydeliais.

Prieš paleisdami kompresorių patraukite apsauginio vožtuvo žiedą **4**, kad įsitikintumėte, jog apsauginis vožtuvas veikia laisvai. Jei vožtuvas stringa arba veikia nesklaidžiai, kreipkitės į DEWALT techninės priežiūros centrą.

! ISPĖJIMAS: Jei talpyklėje yra slėgio, netraukite saugos vožtuvo žiedo!

Kaip ištuštinti talpyklę (E ir F pav.)

! ISPĖJIMAS: Nesaugaus veikimo rizika. Oro talpyklėse didelis suspausto oro slėgis. Veidą ir kitas kūno dalis laikykite atokiau nuo oro išleidimo išvado. Išleisdami orą pasirūpinkite akių apsauga, nes į veidą gali spriegti šiukšlių nuoskalos.



! ISPĖJIMAS: Rizika dėl triukšmo. Naudojimosi metu visada pasirūpinkite reikiama klausos apsauga. Atskirais atvejais ir ilgai naudojant įrankį, jo skleidžiamas triukšmas gali pakenkti klausai.

PASTABA: Visos suspausto oro sistemos generuoja kondensatą, kuris kaupiasi susidarius ramos taškui (pvz., talpyklės, filtras, papildomi aušintuvai, džiovintuvai). Šiame kondensate taip pat yra sutepimo alyvos ir / arba medžiagų, kurios yra galimai reglamentuojamos, todėl šalinti jas būtina pagal galiojančius reglamentus.

! ISPĖJIMAS: Sprogimo pavojus. Vanduo kondensuojasi oro talpyklėje. Jei neišleisite susikaupusio kondensato, dėl susidariusios korozijos gali įtrūkti oro talpyklė.

PASTABA: Turto apgadinimo rizika. Iš talpyklės išleistas vanduo gali turėti alyvos ir rūdžių priemaišų, dėl ko lieka dėmės.

1. Nustatykite automatinio įjungimo / išjungimo jungiklį **1** į padėtį „Off“ (išjungta).
2. Išimkite akumuliatorių.
3. Kad nustatytumėte išvado slėgį ties nuliu, sukite reguliatorių **6** prieš laikrodžio rodyklę.
4. Išimkite oro įrankį arba priedą.

! ISPĖJIMAS: Jei atsilaisvina žarnos sukabinimas su greitaveikio prijungimo mova **9**, siekiant išvengti susižalojimo dėl išsvyniojusios žarnos, užkabo įtaisą būtina prilaikyti ranka.

5. Po išleidimo vožtuvu pastatykite tinkamą tarą.
6. Patraukite apsauginio vožtuvo **4** žiedą, kad iš talpyklės pasišalintų oras, kol talpyklės slėgio reikšmė nusistovės ties maždaug 1,4 BAR. Atleiskite apsauginio vožtuvo žiedą.
7. Atidarydami vožtuvą **7** ant talpyklės dugno išleiskite vandenį iš oro talpyklės.
8. Ištekėjus vandeniui, užsukite išleidimo vožtuvą. Dabar oro kompresorių galima padėti į jo sandėliavimo vietą.

PASTABA: Jei išleidimo vožtuvas užblokuotas, sumažinkite slėgį prijungdami įrankį prie oro linijos ir laikydami paleistą kol talpyklės slėgio reikšmė nukris ties nuliu BAR, o po to kreipkitės į DEWALT techninės priežiūros centrą.

Sandėliavimas

Prieš padėdami oro kompresorių į jo sandėliavimo vietą, atlikite šiuos veiksmus:

1. Peržiūrėkite skirsnį **Techninė priežiūra** ir, jei būtina, atlikite planinę techninę priežiūrą.
2. Visada automatinio įjungimo / išjungimo mygtuką nustatykite į padėtį „Off“ (išjungta) ir išimkite akumuliatorių. Išleiskite vandenį iš oro talpyklės. Žr. punktą **Kaip išleisti vandenį iš talpyklės** skirsnyje **Techninė priežiūra**.

! ISPĖJIMAS: Vanduo kondensuojasi oro talpyklėje. Jei neišleisite susikaupusio kondensato, dėl susidariusios korozijos gali įtrūkti oro talpyklė.

3. Laikykite oro kompresorių švarioje ir sausoje vietoje.
4. Įsitinkite, kad oro kompresorius yra apsaugotas nuo nesankcionuoto kito asmens paleidimo.
5. Dėl šalčio gali sugesti siurblys ir priedai, kadangi abiejuose visada lieka vandens. Jei kyla šalčio poveikio rizika, pasirūpinkite apsaugos nuo užšalimo priemonėmis.



Valymas

! ISPĖJIMAS: Kai tik pastebėsite, kad pagrindiniame korpuse arba aplink ventiliacijos angas susikaupė purvo ar dulkių, išpūskite jas sausu oru. Atlikdami šį darbą, užsidėkite aprobuotą akių apsaugą ir dulkių kaukę.



ĮSPĖJIMAS: Nemetaliųjų įrankio dalių niekada nevalykite tirpikliais arba kitais stipriais chemikalais. Šie chemikalai gali susilpninti šioms dalims gaminti panaudotas medžiagas. Naudokite tik švelniu muilinu vandeniui sudrėkintą šluostę. Saugokite įrankį nuo bet kokių skysčių: niekada nepanardinkite jokios šio įrankio dalies į skystį.

Pasirinktiniai priedai



ĮSPĖJIMAS: Kadangi su šiuo gaminiu nebuvo bandomi kiti nei „DEWALT“ priedai, juos su šiuo įrankiu naudoti pavojinga. Siekiant sumažinti sužeidimo pavojų, su šiuo gaminiu rekomenduojama naudoti tik „DEWALT“ priedus.

Dėl papildomos informacijos apie tinkamus priedus kreipkitės į savo vietos įgaliotąjį atstovą.

Aplinkosauga



Atskiras surinkimas. Šiuo simboliu pažymėtų gaminių ir akumuliatorių negalima išmesti kartu su kitomis buitinėmis atliekomis.

Gaminiuose ir akumulatoriuose yra medžiagų, kurias galima pakartotinai panaudoti arba perdirbti: taip sumažinsite aplinkos taršą ir naujų žaliavų poreikį. Atiduokite elektrinius prietaisus ir akumulatorius perdirbti, laikydamiesi vietinių reglamentų. Daugiau informacijos rasite tinklavietėje www.2helpU.com.

Akumulatorius

Šis ilgalaikiam naudojimui skirtas akumulatorius turi būti įkraunamas tuomet, kai nebegali maitinti įrankio pakankama galia. Techninės eksploatacijos pabaigoje gaminį reikia utilizuoti nepakenkiant aplinkai:

- Visiškai iškrovę išimkite akumuliatorių iš įrankio.
- Ličio jonų akumulatorius galima perdirbti. Grąžinkite juos savo įgaliotajam atstovui arba pridukite į vietos surinkimo punktą. Taip surinkti akumulatoriai bus perdirbti arba tinkamai utilizuoti.

TERMINŲ ŽODYNAS

Jutiklio suaktyvinimo slėgis: Kai variklis išjungtas, naudojant priedą slėgis oro talpyklėje sumažėja. Kai slėgis oro talpyklėje pasiekia tam tikrą apatinę ribą, variklis suveiks automatiškai. Apatinė riba, kurią pasiekus variklis suveikia automatiškai, vadinama **jutiklio suaktyvinimo** slėgiu.

Jutiklio išaktyvinimo slėgis: Kai oro kompresorius įjungtas ir pradeda veikti, oro talpyklėje laipsniškai susidaro tam tikras slėgis. Iki varikliui išsijungiant automatiškai, slėgis būna ganėtinai aukštas; tokiu būdu oro talpyklė apsaugoma nuo didesnio nei jos talpa slėgio. Viršutinė riba, kurią pasiekus variklis išsijungia automatiškai vadinama **jutiklio išaktyvinimo** slėgiu.

Veikimo ciklas: Šio oro kompresoriaus siurblys gali veikti nepertraukiamai. Tačiau šio oro kompresoriaus eksploataavimo laiko prailginimui rekomenduojame vidutiniškai išnaudoti 50 %–75 % veikimo ciklo laiko; tai reiškia, kad oro kompresorius nepertraukiamai neturėtų veikti ilgiau nei 30–45 minutes į valandą.

Trikčių šalinimo gidas

Šiame skyriuje pateikiami dažniausiai pasitaikantys gedimai, jų priežastys ir taisymo veiksmai. Kai kuriuos taisymo veiksmus gali atlikti operatorius arba techninę priežiūrą atliekantis personalas, kitiems veiksams atlikti gali prireikti kvalifikuoto DEWALT techniko ar atstovo pagalbos.

Kodas	Galima priežastis	Galimas sprendimas
1	Slėgio jungiklis neišjungia variklio, kai kompresorius pasiekia atjungimo slėgį	Nustatykite automatinio įjungimo / išjungimo jungiklį į padėtį „Off“ (išjungta) ir išimkite akumuliatorių. Jei nepavyksta prietaiso išjungti, kreipkitės į DEWALT techninės priežiūros įstaigą.
2	Jutiklio išaktyvinimo slėgis per aukštas	Kreipkitės į DEWALT techninės priežiūros įstaigą.
3	Nepakankamai sandarios vamzdžių jungiamosios dalys	Suveržkite jungiamąsias dalis tose vietose, per kurias girdite išeinantį orą. Patikrinkite jungiamąsias dalis naudodami muiluoto vandens tirpalą. Nepriveržkite per daug.
4	Sugedęs oro bakas	Reikia pakeisti oro baką. Neremontuokite nuotėkio. Kreipkitės į DEWALT techninės priežiūros įstaigą.  [SPĖJIMAS: Sprogimo pavojus. <i>Negręžkite, nevirinkite ir niekaip kitaip nemodifikuokite oro bako, nes jis susilpnės. Oro bakas gali plyšti arba sprogti.</i>
5	Yra nesandarumų	Kreipkitės į DEWALT techninės priežiūros įstaigą.
6	Sugedęs apsauginis vožtuvas	Naudokite apsauginį vožtuvą rankiniu būdu, traukdami už žiedo. Jei vožtuvas vis tiek nesandarus, jį reikia pakeisti. Kreipkitės į DEWALT techninės priežiūros įstaigą.
7	Nepavyksta tinkamai sureguliuoti reguliatoriaus naudojamam priedui	Naudojant priedą slėgis šiek tiek sumažėja, tai yra normalu. Jei slėgis nukrenta per daug, sureguliuokite sukamąjį reguliatorių, kaip nurodyta punkte Sukamasis reguliatorius skirsnyje Veikimo aprašymas . PASTABA: Slėgį reguliuokite naudodami priedą pagal esamas srauto sąlygas.
8	Ilgai trunkantis pernelyg didelis oro naudojimas	Sumažinkite naudojamo oro kiekį.
9	Priedui nepakanka kompresoriaus tiekiamo oro	Patikrinkite priedo oro poreikį. Jei jis yra didesnis nei oro tiekimo reikšmė (l/min.) arba oro kompresoriaus tiekiamas slėgis, norint dirbti su priedu prireiks didesnio kompresoriaus.
11	Užsikimšęs patikrinimo vožtuvas	Kreipkitės į DEWALT techninės priežiūros įstaigą.
12	Oro nuotėkis	Suveržkite jungiamąsias dalis.
13	Apgadintas reguliatorius	Kreipkitės į DEWALT techninės priežiūros įstaigą.
14	Suveikė variklio apsaugos nuo perkrovos jungiklis	Žr. punktą Variklio perkrovos apsauga skirsnyje Veikimo aprašymas . Jei variklio perkrovos apsauga suveikia per dažnai, kreipkitės į DEWALT techninės priežiūros įmonę.
15	Talpyklės slėgis viršija jutiklio suaktyvinimo slėgį	Kai talpyklės slėgis nukrenta žemiau jutiklio suaktyvinimo slėgio, variklis užsives automatiškai.
16	Laisvos elektros jungtys	Kreipkitės į DEWALT techninės priežiūros įstaigą.
17	Galimas variklio defektas	Kreipkitės į DEWALT techninės priežiūros įstaigą.
18	Ant vidinių variklio dalių užpurkšta dažų	Kreipkitės į DEWALT techninės priežiūros įstaigą. Nenaudokite kompresoriaus ten, kur purškiami dažai. Žr. įspėjimą apie degius garus.
19	Siurblys neveikia, nes talpyklės slėgis yra didesnis nei jutiklio suaktyvinimo slėgis.	Sumažinkite slėgį talpyklėje pagal jutiklio slėgio reikšmę ir tada paleiskite siurbly.
20	Siurblys neveikia dėl saugos įtaisų defekto.	Automatinio įjungimo / išjungimo mygtuką iš padėties „Off“ (išjungta) perjunkite į padėtį „Auto On“ (automatinis įjungimas).

Trikčių diagnostikos kodai

Problema	Kodas
Pernelyg didelis oro talpyklės slėgis – atšoka apsauginio vožtuvas	1, 2
Oro nuotėkis	3
Oro nuotėkis oro bako arba ties oro bako suvirinimais	4
Oro nuotėkis tarp galvutės ir vožtuvo plokštės	5
Oro nuotėkis iš apsauginio vožtuvo	6
Kompresorius netiekia pakankamai oro, kad veiktų priedai	7, 8, 9, 10, 11, 12
Reguliatoriaus rankenėlėje yra nuolatinis oro nuotėkis	13
Reguliatorius neatjungia oro išleidimo angos	13
Variklis neveikia	6, 14, 15, 16, 17, 18, 19, 20

54 V BEZVADU 10 L GAISA KOMPRESORS DCC1054

Apsveicam!

Jūs izvēlējāties DEWALT instrumentu. DEWALT ir viens no uzticamākajiem profesionālu elektroinstrumentu lietotāju partneriem, jo tam ir ilggadīga pieredze instrumentu izveidē un novatorismā.

Tehniskie dati

		DCC1054
Spriegums	V _{DC}	54
Veids		1
Akumulatora veids		Litija jonu
Gaisa tvertnes tilpums	Litri	10
Aptuvenais ieslēgšanas spiediens	Bāri	7,2
Aptuvenais izslēgšanas spiediens	Bāri	9,3
Gaisa caurplūde	l/min	48
Gaisa padeve pie 7 bāriem	l/min	31
Drošinātāju veids		Laika aizkave
Regulēts pieļaujamais spiediens (aptuveni)	Bāri	0–9,3
Motora apgriezieni minūtē		3400
Ātrā savienojuma veids		Universālais ES 1/4 collas ātrais savienojums
Sūkņa veids		Bezeļļas
Svars (bez akumulatora)	kg	11,0
Trokšņa vērtības saskaņā ar EN1012-1		
L _{PA} (skaņas emisijas spiediena līmenis)	dB(A)	79
L _{WA} (skaņas jaudas līmenis)	dB(A)	92
K (neprecizitāte norādītajam skaņas līmenim)	dB(A)	3

Šajā informācijas lapā norādītā vibrāciju emisijas vērtība ir izmērīta saskaņā ar standarta pārbaudes metodi, kas norādīta EN1012-1, un to var izmantot viena instrumenta salīdzināšanai ar citu. Šo vērtību var izmantot, lai iepriekš novērtētu iedarbību.

EK atbilstības deklarācija

Mašīnu direktīva



54 V bezvadu 10 l gaisa kompresors DCC1054

DEWALT apliecina, ka izstrādājumi, kas aprakstīti **tehniskajos datos**, atbilst šādiem dokumentiem:

2006/42/EK, EN1012-1:2010, EN 60204-1:2006/A1:2009.

2000/14/EK, kompresori, P < 15 kW,

VII pielikums, Deutsche Prüf- und Zertifizierungsstelle für Land- und Forsttechnik, Spremberger Straße 1, 64823 Groß-Umstadt, pilnvarotās iestādes ID Nr.: 0363.

Skaņas jaudas līmenis saskaņā ar 2000/14/EK

(12. pants, III pielikums, Nr. 9):

L_{WA} (izmērītais skaņas jaudas līmenis) dB 91

L_{WA} (garantētais skaņas jaudas līmenis) dB 92

Šie izstrādājumi atbilst arī Direktīvai 2014/30/ES, 2014/29/ES un 2011/65/ES. Lai iegūtu sīkāku informāciju, lūdzu, sazinieties ar DEWALT turpmāk minētajā adresē vai skatiet rokasgrāmatas pēdējo vāku.

Persona, kas šeit parakstījusies, atbild par tehnisko datu sagatavošanu un DEWALT vārdā izstrādā šo apliecinājumu.

Markus Rompel
inženiertehniskās nodaļas priekšsēdētājs
DEWALT, Richard-Klinger-Straße 11,
D-65510, Idstein, Vācija
20.11.2017.



BRĪDINĀJUMS! Lai mazinātu ievainojumu risku, izlasiet lietošanas rokasgrāmatu.

Definīcijas. Ieteikumi par drošību

Turpmāk redzamajās definīcijās izskaidrota signālvārdu nopietnības pakāpe. Lūdzu, izlasiet šo rokasgrāmatu un pievērsiet uzmanību šiem apzīmējumiem.



BĪSTAMI! Norāda draudošu bīstamu situāciju, kuras rezultātā, ja to nenovērš, **iestājas nāve vai tiek gūti smagi ievainojumi.**



BRĪDINĀJUMS! Norāda iespējami bīstamu situāciju, kuras rezultātā, ja to nenovērš, **var iestāties nāve vai gūt smagus ievainojumus.**



UZMANĪBU! Norāda iespējami bīstamu situāciju, kuras rezultātā, ja to nenovērš, **var gūt nelielus vai vidēji smagus ievainojumus.**

IEVĒRĪBAI! Norāda situāciju, kuras rezultātā **negūst ievainojumus, bet, ja to nenovērš, var radīt materiālos zaudējumus.**



Apzīmē elektriskās strāvas trieciena risku.



Apzīmē ugunsgrēka risku.

DROŠĪBAS NORĀDĪJUMI

Svarīgi drošības norādījumi par kompresora lietošanu



BRĪDINĀJUMS! KOMPRESORA NEPAREIZA VAI NEDROŠA LIETOŠANA VAR IZRAISĪT NĀVI VAI SMAGUS IEVAINOJUMUS. LAI NERADĪTU ŠO RISKU, IEVĒROJIET ŠOS PAMATA DROŠĪBAS NORĀDĪJUMUS.

Akumulatori				Lādētāji / uzlādes laiks (minūtēs)					
Kat. Nr.	V _{DC}	Ah	Svars (kg)	DCB107	DCB113	DCB115	DCB118	DCB132	DCB119
DCB546	18/54	6,0/2,0	1,05	270	140	90	60	90	X
DCB547	18/54	9,0/3,0	1,25	420	220	140	85	140	X
DCB181	18	1,5	0,35	70	35	22	22	22	45
DCB182	18	4,0	0,61	185	100	60	60	60	120
DCB183/B	18	2,0	0,40	90	50	30	30	30	60
DCB184/B	18	5,0	0,62	240	120	75	75	75	150
DCB185	18	1,3	0,35	60	30	22	22	22	X
DCB187	18	3,0	0,48	140	70	45	45	45	90

IZLASIET VISUS NORĀDĪJUMUS

- NEKĀDĀ GADĪJUMĀ NEPIESKARIETIES KUSTĪGAJĀM DETAĻĀM.** Nekādā gadījumā neturiet rokas, pirkstus vai citas ķermeņa daļas kompresora kustīgo daļu tuvumā.
- KOMPRESORU NEDRĪKST DARBINĀT, JA NAV UZSTĀDĪTI VISI AIZSARGI.** Nestrādājiet ar kompresoru, ja visi aizsargi un drošības elementi nav savā vietā un pienācīgā darba kārtībā. Ja apkopes vai remonta nolūkā vajag noņemt aizsargu vai drošības elementu, tiem jābūt uzstādītiem atpakaļ pirms tiek atsākta kompresora lietošana.
- VIENMĒR VALKĀJIET ACU AIZSARGUS.** Valkājiet aizsargbrilles vai tamlīdzīgus acu aizsargus. Saspiesto gaisu nedrīkst pavērst pret cilvēkiem vai ķermeņa daļām.
- AIZSARGĀJIET SEVI PRET ELEKTRISKĀS STRĀVAS TRIECIENU.** Nepieskarieties iezemētām virsmām, piemēram, caurulēm, radiatoriem, plītim un ledusskapjiem. Kompresoru nedrīkst darbināt mitros vai slapjos apstākļos. Kompresoru nedrīkst atstāt vietā, kur tas pakļauts skarbiem laika apstākļiem.
- ATVIENOJIET KOMPRESORU NO BAROŠANAS, JA TAS NETIEK LIETOTS.** Kompresors vienmēr jāatvieno no barošanas avota un saspiestais gaiss jāizlaiž no tvertnes pirms remonta, pārbaudes un apkopes veikšanas, tīrīšanas vai detaļu pārbaudes un nomaiņas.
- NEPIEĻAUJIET NEJAUŠU IEDARBINĀŠANU.** Netransportējiet kompresoru lielos attālumos, transportlīdzekli vai potenciāli bīstamos apstākļos, piemēram, uz trepēm vai sastatnēm, ja kompresors ir pievienots barošanas avotam vai ja gaisa tvertne ir saspiests gaiss. Pirms kompresora pieslēgšanas barošanas avotam pārliedzieties, vai automātiskās ieslēgšanas/izslēgšanas slēdzis ir pozīcijā "Off" (izslēgts).
- UZGLABĀJIET KOMPRESORU PAREIZI.** Kad kompresors netiek lietots, tas jāglabā sausā vietā. Uzglabājiet bērniem nepieejamā vietā. Aizslēdziet uzglabāšanas telpu.
- RŪPĒJIETIES, LAI DARBA ZONA BŪTU TĪRA.** Nesakārtotā darba zonā var gūt ievainojumus. Attīriet visas darba zonas no nevajadzīgiem darbarīkiem, gruziem, mēbelēm utt.
- NEĻAUJIET TUVUMĀ ATRASTIES BĒRNIEM.** Neļaujiet apmeklētājiem pieskarties kompresora pagarinājuma vadam. Visiem apmeklētājiem jāatrodas drošā attālumā no darba zonas.
- VALKĀJIET PIEMĒROTU APĢĒRBU.** Nevalkājiet pārāk brīvu apģērbu vai rotaslietas. Tie var ieķerties kustīgajās detaļās. Valkājiet piemērotu galvassegu, lai apsegtu garus matus.
- SAGLABĀJIET MODRĪBU.** Skatieties, ko jūs darāt. Rīkojieties saprātīgi. Nestrādājiet ar kompresoru, ja esat noguris. Ar kompresoru nedrīkst strādāt, ja atrodaties alkohola, narkotiku vai medikamentu ar miega efektu ietekmē.
- PĀRBAUDIET, VAI NAV BOJĀTU DETAĻU UN GAISA NOPLŪDES.** Pirms kompresora turpmākas lietošanas rūpīgi pārbaudiet aizsargu un citas detaļas, vai tie nav bojāti, darbojas pareizi un veic tiem paredzētās funkcijas. Pārbaudiet, vai kustīgās detaļas ir pareizi savienotas un nav iestrēgušas, vai detaļas nav bojātas, vai viss ir pareizi uzstādīts, vai nav gaisa noplūdes, kā arī vai nav kāds cits apstāklis, kas varētu ietekmēt instrumenta darbību. Ja ir bojāts aizsargs vai kāda cita detaļa, pilnvarotam apkopes centram jāparūpējas par pareizu salabošanu vai nomaiņu, ja vien šajā lietošanas rokasgrāmatā nav norādīts citādi. Bojāti slēdži ir jānomaina pilnvarotā apkopes centrā. Kompresoru nedrīkst ekspluatēt, ja to ar slēdži nevar ne ieslēgt, ne izslēgt. Nekādā gadījumā nemēģiniet salabot bojātu vai nehermētisku gaisa tvertni. Nekavējoties nomainiet pret jaunu tvertni pilnvarotā apkopes centrā.
- KOMPRESORU DRĪKST LIETOT TIKAI TIEM MĒRĶIEM, KAS KONKRĒTI NORĀDĪTI ŠAJĀ ROKASGRĀMATĀ.** Kompresoru drīkst lietot tikai tiem mērķiem, kas konkrēti norādīti šajā lietošanas rokasgrāmatā. Saspiestu gaisu nedrīkst lietot elpošanai vai elpināšanai. Nedrīkst stāvēt uz kompresora.
- RĪKOJĒTIETIES AR KOMPRESORU PAREIZI.** Darbiniet kompresoru saskaņā ar šeit sniegtajām norādēm. Nekādā gadījumā neļaujiet strādāt ar kompresoru bērniem, personām, kas neprot ar to rīkoties, vai nepiederošām personām.
- VISĀM SKRŪVĒM, BULTSKRŪVĒM UN PĀRSEGIEM JĀBŪT CIEŠI NOSTIPRINĀTIEM.** Visām skrūvēm, bultskrūvēm un plātnēm jābūt cieši nofiksētām. Regulāri pārbaudiet to stāvokli.
- RŪPĒJIETIES, LAI MOTORA GAISA ATVERE BŪTU TĪRA.** Motora gaisa atverei jābūt tīrai, lai gaiss pastāvīgi varētu plūst brīvi. Regulāri pārbaudiet, vai nav uzkrājušies putekļi.
- DARBINIET KOMPRESORU TIKAI AR NOMINĀLO SPRIEGUMU.** Darbiniet kompresoru ar spriegumu, kas

norādīts tā datu plāksnītē. Ja kompresors tiek darbināts ar spriegumu, kas pārsniedz nominālo, tiek radīts pārmērīgi liels motora apgriezienu skaits, kā rezultātā var sabojāties instruments vai izdegt motors.

18. **JA KOMPRESORS IR BOJĀTS VAI NEDARBOJAS NORMĀLI, TO NEDRĪKST DARBINĀT.** Ja novērojat kompresora neparastu darbību, neparastas skaņas vai citas bojājumu pazīmes, nekavējoties pārtrauciet lietošanu un nogādājiet pilnvarotā apkopes centrā, lai to salabotu.
19. **NESLAUKIET PLASTMASAS DETAĻAS AR ŠĶĪDINĀTĀJU.** Šķīdinātāji, piemēram, benzīns, atšķaidītājs, benzols, oglekļa tetrahlorīds un spirts, var bojāt plastmasas detaļas un izraisīt to plaisāšanu. Neslaukiet plastmasas detaļas ar minētajiem šķīdinātājiem; slaukiet tās ar mīkstu lupatiņu, kas viegli samitrināta ziepjūdenī, un rūpīgi nožāvējiet.
20. **LIETOJTI TIKAI ORIĢINĀLĀS REZERVES DAĻAS.** Analogo rezerves daļu dēļ garantija var zaudēt spēku un instruments var sākt kļūdaini darboties, tādējādi radot ievainojumus. Oriģinālās rezerves daļas var iegādāties no vietējā izplatītāja.
21. **KOMPRESORU NEDRĪKST PĀRVEIDOT.** Kompresoru nedrīkst pārveidot. Vienmēr vērsieties pilnvarotā apkopes centrā, ja vajadzīgs remonts. Neatļauti pārveidojumi var ne tikai pasliktināt kompresora darbību, bet arī izraisīt negadījumus vai ievainot personu, kura remontē kompresoru un kam nav vajadzīgo zināšanu un tehniskās kompetences, lai pareizi veiktu remontu. Neatļauti pārveidojumi var palielināt lietotāja ievainojuma vai materiālo zaudējumu risku.
22. **IZSLĒDZIET MANOSTATU, KAD KOMPRESORS NETIEK LIETOTS.** Kad kompresors netiek lietots, pagrieziet manostata slēdzi izslēgtā pozīcijā, atvienojiet instrumentu no barošanas avota un atveriet notecināšanas krānu, lai izlaistu saspiesto gaisu no tvertnes.
23. **NEDRĪKST PIESKARTIES KARSTAI VIRSMAI.** Lai mazinātu apdegumu risku, nepieskarieties caurulēm, galvām, cilindriem un motoriem.
24. **NEVĒRSIET GAISA STRŪKLU PRET ĶERMENI.** Ievainojumu risks: nevērsiet gaisa strūklu pret cilvēkiem vai dzīvniekiem.
25. **KATRU DIENU VAI IKREIZ PĒC LIETOŠANAS IZTUKŠOJIET TVERTNI.** Atveriet notecināšanas vārstu un sagāziet kompresoru, lai pilnībā iztecinātu tajā uzkrājušos ūdeni. Ja tvertne netiek pareizi iztukšota, tā tiek pakļauta pārmērīgai korozijai, un var notikt gaisa tvertnes plīšana vai sprādziens.
26. **KOMPRESORU NEDRĪKST APTURĒT, IZVELKOT NO TĀ AKUMULATORU.** Tā vietā lietojiet ieslēgšanas/izslēgšanas slēdzi.
27. **IZMANTOJIET TIKAI IETEICAMĀS DETAĻAS DARBAM AR GAISU, KAS PAREDZĒTAS VISMĀZ 9,3 BĀRU SPIEDIENAM.** Plīšanas risks. Izmantojiet tikai ieteicamās detaļas darbam ar gaisu, kas paredzētas vismaz 9,3 bāru spiedienam.
28. **LIETOJTI PIEMĒROTUS GALVAS UN DZIRDĒS AIZSARGLĪDZEKĻUS.** Strādājot ar kompresoru un tam pievienoto iekārtu vai piederumu, jāvalkā piemērots aizsargapģērbs. Skatiet iekārtas/piederuma rokasgrāmatu un ievērojiet visas drošības prasības.

29. **ŅEMIET VĒRĀ VIDES APSTĀKĻUS.** Kompresoru nedrīkst atstāt lietū. Nekādā gadījumā nelietojiet kompresoru mitros vai slapjos apstākļos. Nodrošiniet labu apgaismojumu. Kompresoru nedrīkst lietot sprādzienbīstamu gāzu vai šķidrums tuvumā.
30. **INSTRUMENTU NEDRĪKST DARBINĀT SPRĀDZIENBĪSTAMĀ VIDĒ, PIEMĒRAM, VIEGLI UZLIESMOJOŠU ŠĶĪDRUMU, GĀZU VAI PUTEKĻU TUVUMĀ.** Kompresori var radīt dzirksteles, kas var aizdedzināt putekļus vai izgarojumu tvaikus.
31. **IKREIZ PIRMS DARBA PĀRBAUDIET, VAI SPIEDIENA TVERTNEI NAV RŪSAS UN BOJĀJUMU PAZĪMJU.** Nelietojiet kompresoru, ja spiediena tvertnei konstatēti bojājumi vai rūsas.

Atlikušie riski

Lai arī tiek ievēroti attiecīgi drošības noteikumi un tiek izmantotas drošības ierīces, dažus atlikušos riskus nav iespējams novērst. Tie ir šādi:

- dzirdes pasliktināšanās;
- ievainojuma risks lidojošu daļiņu dēļ;
- risks gūt apdegumus no piederumiem, kas darba laikā kļūst karsti;
- ievainojuma risks ilgstoša darba ilguma dēļ;
- ievainojuma risks, ja noregulētais spiediens pārsniedz iekārtas maksimālo spiedienu.

Elektrodrošība

Elektromotors ir paredzēts tikai vienam noteiktam spriegumam. Pārbaudiet, vai akumulatora spriegums atbilst kategorijas plāksnītē norādītajam spriegumam. Pārbaudiet arī to, vai lādētāja spriegums atbilst elektrotīkla spriegumam.



Šim DEWALT lādētājam ir dubulta izolācija atbilstīgi EN60335, tāpēc nav jālieto iezemēts vads.

Ja barošanas vads ir bojāts, tas ir jānomaina pret īpaši sagatavotu vadu, kas pieejams DEWALT remontdarbnīcās.

Barošanas vada kontaktdakšas nomaiņa (tikai Apvienotajai Karalistei un Īrijai)

Ja ir jāuzstāda jauna barošanas vada kontaktdakša:

- nekaitīgā veidā atbrīvojieties no nederīgās kontaktdakšas;
- pievienojiet brūno vadu pie kontaktdakšas fāzes spaiļes;
- pievienojiet zilo vadu pie neitrālās spaiļes.



BRĪDINĀJUMS! Vadus nedrīkst pievienot pie zemējuma spaiļes.

Ievērojiet uzstādīšanas norādījumus, kas ietilpst labas kvalitātes kontaktdakšu komplektācijā. Ieteicamais drošinātājs: 3 A.

Pagarinājuma vada lietošana

Pagarinājuma vadu nevajadzētu lietot, ja vien bez tā nekādi nevar iztikt. Izmantojiet atzītus pagarinājuma vadus, kas atbilst lādētāja ieejas jaudai (sk. **tehniskos datus**). Minimālais vadītāja izmērs ir 1 mm²; maksimālais garums ir 30 m.

Ja lietojat kabeļa spoli, vienmēr notiniet vadu no tās pilnībā nost.

SAGLABĀJIET ŠOS NORĀDĪJUMUS

Lādētāji

DEWALT lādētāji nav jāneregulē un ir izstrādāti tā, lai būtu maksimāli vienkārši ekspluatējami.

Svarīgi drošības norādījumi visiem akumulatoru lādētājiem

SAGLABĀJIET ŠOS NORĀDĪJUMUS. Šajā rokasgrāmatā ir iekļauti svarīgi drošības un ekspluatācijas norādījumi savietojamiem akumulatoru lādētājiem (sk. **tehniskos datus**).

- Pirms lādētāja izmantošanas izlasiet visus norādījumus un brīdinājuma apzīmējumus uz lādētāja, akumulatora un instrumenta, kurā tiek izmantots akumulators.



BRĪDINĀJUMS! Elektriskās strāvas triecienu risks. Lādētājā nedrīkst iekļūt šķidrums. Var gūt elektriskās strāvas triecienu.



BRĪDINĀJUMS! Ieteicams lietot noplūdstrāvas aizsargierīci ar strāvas atslēgšanas funkciju, kam nominālā noplūdstrāva nepārsniedz 30 mA.



UZMANĪBU! Ugunsbīstamība! Lai mazinātu ievainojuma risku, uzlādējiet tikai DEWALT uzlādējamus akumulatorus. Cita veida akumulatori var eksplodēt, izraisot ievainojumus un sabojājot instrumentu.



UZMANĪBU! Bērni ir jāuzrauga, lai viņi nespēlētos ar instrumentu.

IEVĒRĪBAI! Dažos gadījumos svešķermeņi var izraisīt īssavienojumu atklātos lādētāja uzlādes kontaktos, ja akumulators ir pievienots barošanas avotam. Lādētāja tuvumā nedrīkst novietot vadītspējīgus materiālus, piemēram, dzelzs skaidas, alumīnija foliju vai uzkrājušās metāla daļiņas. Ja lādētājā nav ievietots akumulators, lādētājs ir jāatvieno no barošanas avota. Pirms lādētāja tīrīšanas tas ir jāatvieno no barošanas avota.

- **NEUZLĀDĒJIET akumulatoru ar citiem lādētājiem, kas nav norādīti šajā rokasgrāmatā.** Lādētājs ir īpaši paredzēts šī akumulatora uzlādēšanai.
- **Šie lādētāji ir paredzēti tikai un vienīgi DEWALT uzlādējamo akumulatoru lādēšanai.** Lietojot tos citiem mērķiem, var izraisīt ugunsgrēka, elektriskās strāvas vai nāvējoša triecienu risku.
- **Nepakļaujiet lādētāju lietus vai sniega iedarbībai.**
- **Atvienojot lādētāju, neraujiet aiz vada, bet gan aiz kontaktdakša.** Tādējādi mazinās risks sabojāt barošanas vadu un kontaktdakšu.
- **Pārbaudiet, vai vads ir novietots tā, lai uz tā neuzkāptu, pār to nepakļuptu vai citādi nesabojātu vai nesarautu.**
- **Neizmantojiet pagarinājuma vadu, ja vien bez tā nevar iztikt.** Lietojot nepareizu pagarinājuma vadu, var izraisīt ugunsgrēka, elektriskās strāvas vai nāvējoša triecienu risku.
- **Uz lādētāja nedrīkst novietot nekādus priekšmetus, kā arī to nedrīkst novietot uz mikstas pamatnes, lai nenosprostotu ventilācijas atveres un neizraisītu pārlieku pārkaršanu tā iekšpusē.** Novietojiet lādētāju vietā, kur nav karstuma avotu. Lādētāja vēdināšanu nodrošina atveres korpusa augšpusē un apakšpusē.

- **Nelietojiet lādētāju, ja ir bojāts tā vads vai kontaktdakša,** — tie ir nekavējoties jānomaina.
- **Neekspluatējiet vai neizjauciet lādētāju, ja tas ir saņēmis asu triecienu, ticis nomests vai citādi ir bojāts.** Nogādājiet to pilnvarotā apkopes centrā.
- **Lādētāju nedrīkst izjaukt! Ja ir vajadzīga apkope vai remonts, nogādājiet to pilnvarotā apkopes centrā.** Ja tas tiek nepareizi lietots vai no jauna samontēts, var rasties elektriskās strāvas triecienu, nāvējoša triecienu vai aizdegšanās risks.
- Ja barošanas vads ir bojāts, ražotājam, servisa pārstāvim vai līdzvērtīgi kvalificētiem speciālistiem tas ir nekavējoties jānomaina pret jaunu, lai novērstu bīstamību.
- **Pirms lādētāja tīrīšanas tas ir jāatvieno no barošanas avota. Tādējādi mazinās elektriskās strāvas triecienu risks.** Šis risks nesamazinās, ja izņemat tikai akumulatoru.
- **NEDRĪKST** vienlaicīgi saslēgt kopā divus lādētājus.
- **Lādētājs ir paredzēts darbībai ar standarta 230 V mājsaimniecības elektrisko strāvu. Nedrīkst izmantot citu sprieguma līmeni.** Ņemiet vērā, ka tas neattiecas uz transportlīdzekļu lādētājiem.

Akumulatora uzlādēšana (B. att.)

1. Pirms akumulatora ievietošanas pievienojiet lādētāju piemērotai kontakligzdai.
2. Ievietojiet akumulatoru 2 lādētājā līdz galam, līdz atduras. Vienmērīgi mirgo sarkanā (uzlādes) lampiņa, norādot, ka uzlādes gaita ir sākusies.
3. Kad sarkanā lampiņa deg vienmērīgi, tas liecina, ka uzlāde ir pabeigta. Tagad akumulators ir pilnībā uzlādēts, un to var sākt lietot vai arī atstāt lādētājā. Lai izņemtu akumulatoru no lādētāja, nospiediet akumulatora atbrīvošanas pogu 3, kas atrodas uz akumulatora.

PIEZĪME. Lai nodrošinātu litija jonu akumulatora optimālu darbību un maksimālu kalpošanas laiku, pirms lietošanas pilnībā uzlādējiet jaunu akumulatoru.

Lādētāja darbība

Skatiet indikatorus turpmākajā tabulā, lai uzzinātu akumulatora uzlādes statusu.

Uzlādes indikatori	
	Notiek uzlāde
	Pilnībā uzlādēts
	Karsta/auksta akumulatora uzlādes atlikšana*

*Šajā laikā turpina mirgot sarkanā lampiņa un deg dzeltenā lampiņa. Tiklīdz akumulators ir atdzisis līdz piemērotai temperatūrai, dzeltenā lampiņa izdziest, un lādētājs atsāk uzlādes procesu.

Ja akumulators ir bojāts vai tajā ir kļūme, savietojamais lādētājs to neuzlādē. Par bojātu akumulatoru liecina tas, ka neiedegas lādētāja indikators, tiek atēlots simbols, kas liecina par kļūmi akumulatorā, vai arī mirgo indikators.

PIEZĪME. Tas var nozīmēt arī to, ka kļūme ir lādētājā.

Ja lādētājs konstatē kļūmi, nogādājiet lādētāju un akumulatoru pilnvarotā apkopes centrā, lai tos pārbaudītu.

Karsta/auksta akumulatora uzlādes atlikšana

Ja lādētājs konstatē, ka akumulators ir pārāk karsts vai auksts, automātiski tiek aktivizēta karsta/auksta akumulatora uzlādes atlikšana, apturot uzlādi, līdz akumulators ir sasniedzis piemērotu temperatūru. Pēc tam lādētājs automātiski pārslēdzas akumulatora uzlādes režīmā. Ar šo funkciju akumulatoram tiek nodrošināts maksimāls kalpošanas laiks.

Auksts akumulators tiek uzlādēts lēnāk nekā silts akumulators. Visā uzlādes ciklā akumulators tiek lēnāk uzlādēts, un maksimālais uzlādes ātrums netiek sasniegts pat tad, ja akumulators ir uzsilis.

Lādētājs DCB118 ir aprīkots ar iekšēju ventilatoru, kas dzesē akumulatoru. Ventilators automātiski ieslēdzas, kad ir jāatdzesē akumulators. Lādētāju nedrīkst lietot, ja ventilators nedarbojas pareizi vai ja ventilācijas atveres ir nosprostotas. Nepieļaujiet, ka svešķermeņi iekļūst lādētāja iekšpusē.

Elektroniskā aizsardzības sistēma

XR sērijas instrumenti ar litija jonu akumulatoriem ir aprīkoti ar elektronisku aizsardzības sistēmu, kas aizsargā akumulatoru pret pārsilodzi, pārkaršanu vai dziļu izlādi.

Ja sāk darboties elektroniskā aizsardzības sistēma, instruments tiek automātiski izslēgts. Šādā gadījumā ievietojiet lādētājā litija jonu akumulatoru un lādējiet to, kamēr tas ir pilnībā uzlādēts.

Piestiprināšana pie sienas

Šos lādētājus ir paredzēts piestiprināt pie sienas vai novietot vertikāli uz galda vai darba virsmas. Ja lādētāju piestiprina pie sienas, tam jāatrodas vietā, kur to var pievienot elektriskajai kontaktligzdai, un zināmā attālumā no stūra vai citiem šķēršļiem, kas var traucēt gaisa plūsmu. Izmantojiet lādētāja aizmugures daļu kā veidni, lai noteiktu montāžas skrūvju izvietošanu uz sienas. Cieši piestipriniet lādētāju, izmantojot vismaz 25,4 mm garas ģipškartona skrūves (jāiegādājas atsevišķi) ar 7–9 mm lielu galvas diametru, kuras ieskrūvē koksne optimālā dziļumā, atstājot ārpusē apmēram 5,5 mm garu skrūves daļu. Novietojiet lādētāja aizmugurē esošās spraugas pret izvīrtajām skrūvēm un ievietojiet skrūves spraugās.

Norādījumi lādētāja tīrīšanai



BRĪDINĀJUMS! Elektriskās strāvas triecienu risks. Pirms lādētāja tīrīšanas tas ir jāatvieno no maiņstrāvas avota. Netīrumus un smērvielas no lādētāja ārējās virsmas var notīrīt ar lupatiņu vai mīkstu birstīti, kam nav metāla saru. Neizmantojiet ūdeni vai tīrīšanas līdzekļus. Nekādā gadījumā nepieļaujiet, lai instrumentā iekļūst šķidrums; instrumentu nedrīkst iegremdēt šķidrumā.

Akumulatori

Svarīgi drošības norādījumi visiem akumulatoriem

Pasūtiet rezerves akumulatoru, jānorāda tā kataloga numurs un spriegums.

Jauns akumulators nav pilnībā uzlādēts. Pirms akumulatora un lādētāja lietošanas izlasiet turpmākos drošības norādījumus. Pēc tam veiciet norādīto uzlādēšanas procesu.

IZLASIET VISUS NORĀDĪJUMUS

- **Akumulatoru nedrīkst lādēt vai lietot sprādzienbīstamā vidē, piemēram, viegli uzliesmojošu šķidrumu, gāzu vai putekļu tuvumā.** Ievietojot akumulatoru lādētājā vai izņemot no tā, var uzliesmot putekļi vai izgarojuma tvaiki.
- **Akumulatoru nedrīkst iespiest lādētājā ar spēku. Nepārveidojiet akumulatoru tā, lai tas derētu citam lādētājam, kurš nav savietojams, jo tādējādi akumulators var sabojāties un izraisīt ievainojumus.**
- Uzlādējiet akumulatorus tikai ar DEWALT lādētājiem.
- **NEDRĪKST** akumulatoru apliet ar ūdeni vai citu šķidrumu vai iegremdēt kādā šķidrumā.
- **Neuzglabājiet vai nelietojiet instrumentu un akumulatoru vietās, kur temperatūra var sasniegt vai pārsniegt 40 °C (104 °F) (piemēram, vasaras laikā āra nojumēs vai metāla celtnēs).**
- **Akumulatoru nedrīkst sadedzināt pat tad, ja tas ir stipri bojāts vai pilnībā nolietots.** Akumulators ugunī var eksplodēt. Sadedzinot litija jonu akumulatoru, rodas toksiski izgarojuma tvaiki un materiāli.
- **Ja akumulatora šķidrums nokļūst uz ādas, nekavējoties mazgājiet skarto vietu ar maigu ziepjūdeni.** Ja akumulatora šķidrums nokļūst acī, skalojiet to, tecinot ūdeni pār atvērtu aci 15 minūtes vai tikmēr, kamēr pāriet kairinājums. Ja ir vajadzīga medicīniska palīdzība, ievērojiet, ka akumulatora elektrolīta sastāvā ir šķidrū organisko karbonātu un litija sāļu maisījums.
- **Atklātu akumulatoru elementu saturs var izraisīt elpošanas ceļu kairinājumu.** Jāieelpo svaigs gaiss. Ja simptomi nepāriet, meklējiet medicīnisku palīdzību.



BRĪDINĀJUMS! Ugunsbīstamība! Akumulatora šķidrums var uzliesmot, nonākot saskarē ar dzirkstelēm vai liesmu.



BRĪDINĀJUMS! Nekādā gadījumā neatveriet akumulatoru. Ja akumulatora korpuss ir ieplaisājis vai bojāts, to nedrīkst ievietot lādētājā. Akumulatoru nedrīkst lauzt, nomest zemē vai bojāt. Neekspluatējiet akumulatoru vai lādētāju, ja tas ir saņēmis asu triecienu, ticis nomests vai citādi ir bojāts (piemēram, caurdurts ar naglu, pārsists ar āmuru, samīdīts). Var rasties elektriskās strāvas vai nāvējošs trieciens. Bojāti akumulatori jānogādā apkopes centrā, lai tos nodotu pārstrādei.



BRĪDINĀJUMS! Ugunsgrēka risks! Nepārnēsājiet un neuzglabājiet akumulatoru tā, lai atsegtās akumulatora spaiļes saskartos ar metāla priekšmetiem. Piemēram, nelieciet akumulatoru priekšautos, kabatās, darbarīku kastēs, dāvanu komplektu kārbās, atvilktnēs utt., starp naglām, skrūvēm, atslēgām utt.



UZMANĪBU! Kad instruments netiek lietots, tas jānovieto guļus uz stabilas virsmas, no kuras tas nevar nokrist zemē. Dažus instrumentus, kam ir liels

akumulators, var novietot stāvus uz tā, taču šādā gadījumā tos var viegli apgāzt.

Transportēšana



BRĪDINĀJUMS! Ugunsgrēka risks! Transportējot akumulatorus, var izcelties ugunsgrēks, ja akumulatora spaiļes nejauši nonāk saskarē ar vadītspējīgiem materiāliem. Transportējot akumulatorus, to spaiļēm ir jābūt aizsargātām un izolētām no materiāliem, kas var ar tām saskarties un izraisīt īssavienojumu.

DEWALT akumulatori atbilst visiem spēkā esošajiem transportēšanas noteikumiem, ko pieprasa nozarē, un tiesiskajiem standartiem, tostarp ANO ieteikumiem par bīstamu kravu pārvadāšanu, Starptautiskās Gaisa transporta asociācijas (IATA) noteikumiem par bīstamām precēm, Starptautiskajiem jūras noteikumiem par bīstamām precēm (IMDG) un Eiropas līgumam par starptautiskiem bīstamo kravu autopārvadājumiem (ADR). Litija jonu elementi un akumulatori ir pārbaudīti atbilstīgi ANO ieteikumos par bīstamu kravu pārvadāšanu iekļautās pārbaūžu un kritēriju rokasgrāmatas 38.3. iedaļai.

Vairumā gadījumu uz DEWALT akumulatoru transportēšanu neattiecas 9. kategorijas bīstamo materiālu klasifikācijas pilnais regulējums. Kopumā tikai tie sūtījumi, kuru sastāvā ir litija jonu akumulatori ar nominālo enerģiju virs 100 vatstundām (Wh), ir jātransportē atbilstīgi 9. kategorijas pilnajam regulējumam. Visiem litija jonu akumulatoriem uz iepakojuma ir norādīta enerģijas nominālā ietilpība vatstundās. Turklāt, ņemot vērā sarežģīto regulējumu, DEWALT neiesaka litija jonu akumulatoriem izmantot gaisa pārvadājumus, neskatoties uz to nominālās ietilpības vatstundās. Instrumentiem ar akumulatoriem (kombinētie komplekti) var izmantot gaisa pārvadājumus, ja akumulatora nominālā ietilpība nav lielāka par 100 Wh.

Neskatoties uz to, vai uz transportēšanu attiecas vai neattiecas minētie noteikumi, pārvadātājs ir atbildīgs par jaunāko iepakojuma, marķēšanas/apzīmēšanas un dokumentācijas noteikumu pārziņāšanu.

Šajā rokasgrāmatas sadaļā minētā informācija ir sniegta godprātīgi un tiek uzskatīta par pareizu brīdī, kad šis dokuments tika sastādīts. Tomēr netiek sniegtas ne tiešas, ne netiešas garantijas. Pircējs ir atbildīgs par to, lai viņa rīcība atbilstu spēkā esošajiem noteikumiem.

FLEXVOLT™ akumulatora transportēšana

DEWALT FLEXVOLT™ akumulatoram ir divi režīmi: **lietošana** un **transportēšana**.

Lietošanas režīms. Ja FLEXVOLT™ akumulators atrodas savrup vai ir ievietots DEWALT 18 V instrumentā, tas darbojas kā 18 V akumulators. Ja FLEXVOLT™ akumulators atrodas 54 V vai 108 V (divi 54 V akumulatori) instrumentā, tas darbojas kā 54 V akumulators.

Transportēšanas režīms. Ja uz FLEXVOLT™ akumulatora ir nostiprināts vāciņš, tas ir transportēšanas režīmā. Vāciņam jāatrodas uz akumulatora, lai to transportētu.

Atrodoties transportēšanas režīmā, akumulatora elementu virknes ir elektriski atvienotas, kā

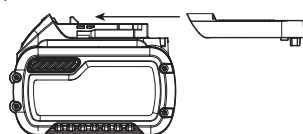

rezultātā tas tiek sadalīts pa 3 atsevišķiem akumulatoriem ar mazāku nominālo enerģiju (Wh), salīdzinot ar 1 akumulatoru, kam ir augstāka nominālā enerģija. Šādi iegūstot 3 akumulatorus ar mazāku nominālo enerģiju, var panākt to, ka uz tiem neattiecas noteikti transportēšanas noteikumi, ko piemēro akumulatoriem ar augstāku enerģiju.

Piemēram, transportējot nominālā enerģija vatstundās var tikt norādīta 3 x 36 Wh, kas nozīmē

3 akumulatorus, katram pa 36 Wh. Lietošanas nominālā enerģija ir 108 Wh (1 vesalam akumulatoram).

Lietošanas un transportēšanas režīmu marķējuma paraugs



Ieteikumi par uzglabāšanu

1. Vispiemērotākā uzglabāšanai ir vēsa un sausa vieta, kurā nav tiešu saules staru un kas nav pārāk karsta un auksta. Lai nodrošinātu akumulatora optimālu darbību un maksimālu kalpošanas laiku, uzglabājiet to istabas temperatūrā.
2. Ja akumulatoru novieto ilgstošā glabāšanā, to ieteicams pilnībā uzlādēt un uzglabāt vēsā, sausā vietā, neturot lādētājā.

PIEZĪME. Nav ieteicams uzglabāt pilnībā izlādētus akumulatorus. Pirms lietošanas akumulators ir jāuzlādē.

Uzlīmes uz lādētāja un akumulatora

Šajā rokasgrāmatā redzamās piktogrammas tiek papildinātas ar šādām piktogrammām, kas redzamas lādētāja un akumulatora uzlīmēs.



Pirms ekspluatācijas izlasiet lietošanas rokasgrāmatu.



Uzlādes laiku sk. **tehniskajos datos**.



Nebāziet tajā elektrību vadošus priekšmetus.



Neuzlādējiet bojātu akumulatoru.



Nepakļaujiet ūdens iedarbībai.



Bojāti vadi ir nekavējoties jānomaina.



Uzlādējiet tikai 4–40 °C temperatūrā.



Lietošanai tikai telpās.



Atbrīvojieties no akumulatora videi nekaitīgā veidā.

LI-ION



Uzlādējiet DEWALT akumulatorus tikai ar tiem paredzētajiem DEWALT lādētājiem. Ja ar DEWALT lādētāju uzlādē citu ražotāju akumulatorus, kas nav DEWALT, tie var eksplodēt vai radīt citus bīstamus apstākļus.



Akumulatoru nedrīkst sadedzināt.



LIETOŠANA (bez transportēšanas vāciņa). Piemērs. Nominālā enerģija vatstundās ir 108 Wh (1 vesels akumulators ar 108 Wh).



TRANSPORTĒŠANA (ar iebūvētu transportēšanas vāciņu). Piemērs. Nominālā enerģija vatstundās ir 3 x 36 Wh (3 atsevišķi akumulatori, katrs pa 36 Wh).

Akumulatora veids

Instrumenta modelis DCC1054 darbojas ar 54 V akumulatoru.

Drīkst lietot šādus akumulatorus: DCB546, DCB547. Sīkāku informāciju sk. **tehniskajos datos**.

Iepakojuma saturs

Iepakojumā ietilpst:

- 1 Gaisa kompresors
- 2 Litija jonu akumulatori (tikai T2 modeļi)
- 1 Lādētājs (tikai T2 modeļi)
- 1 Lietošanas rokasgrāmata

PIEZĪME. N modeļu komplektācijā neietilpst akumulatori, lādētāji un piederumu kārbas.

- Pārbaudiet, vai transportēšanas laikā nav bojāts instruments, tā detaļas vai piederumi.
- Pirms ekspluatācijas veltiet laiku tam, lai pilnībā izlasītu un izprastu šo rokasgrāmatu.

Apzīmējumi uz instrumenta

Uz instrumenta ir attēlotas šādas piktogrammas:



Pirms ekspluatācijas izlasiet lietošanas rokasgrāmatu.



Valkājiet ausu un acu aizsargus.



Gaisa tvertnes ietilpība.



Aptuvenais izslēgšanas spiediens.



Gaisa caurplūde.



Bezeļļas sūknis.



Pirms gaisa šļūtenes pievienošanas vai atvienošanas iestatiet izvades spiedienu uz nulli.



Augstas temperatūras risks.

Uzmanību! Dažas kompresora detaļas var sasniegt augstu temperatūru.



Nejaušas iedarbināšanas risks.

IEVĒRĪBAI! Kompresors var automātiski sākt darboties, ja noticis elektroenerģijas pārrāvums un pēc tam barošana atjaunojusies.

BRĪDINĀJUMS! Kompresors var sākt darboties bez brīdinājuma.



Ārpustelpu trokšņa līmenis

Svarīga informācija

Pirms šī kompresora darbināšanas un apkopes izlasiet un izprotiet visus lietošanas rokasgrāmatas ekspluatācijas norādījumus, drošības norādes un brīdinājumus. Negadījumi saistībā ar kompresora darbināšanu un apkopi lielākoties rodas tāpēc, ka netiek ievēroti pamata drošības noteikumi un pasākumi. Bieži vien no negadījuma var izvairīties, atpazīstot potenciāli bīstamu situāciju pirms tā ir iestājies un veicot piemērotus drošības pasākumus. Pamata drošības pasākumi ir aprakstīti šīs lietošanas rokasgrāmatas sadaļā "DROŠĪBA" un sadaļās, kur iekļauti norādījumi par darbināšanu un apkopi. Apdraudējumi, no kuriem jāizvairās, lai neizraisītu ievainojumus vai kompresora bojājumus, apzīmēti kā BRĪDINĀJUMI gan uz kompresora, gan šajā lietošanas rokasgrāmatā.

Datuma koda novietojums (A. att.)

Datuma kods **13**, kurā ir norādīts arī ražošanas gads, ir nodrukāts marķējumā tvertnes aizmugurē.

Piemērs.

2017 XX XX

Ražošanas gads

Apraksts (A. att.)



BRĪDINĀJUMS! Elektroinstrumentu vai tā daļas nedrīkst pārveidot. Šādi var izraisīt bojājumus vai var gūt ievainojumus.

- 1 Automātiskās ieslēgšanas/izslēgšanas slēdzis
- 2 Akumulators
- 3 Akumulatora atbrīvošanas poga
- 4 Drošības vārsts
- 5 Tvertnes manometrs
- 6 Viena apgrieziena regulators
- 7 Notecināšanas vārsts
- 8 Pretvārsts
- 9 Ātrais savienotājs
- 10 Pārnēsāšanas rokturis
- 11 Tvertne

Paredzētā lietošana

Šis kompresors ir paredzēts profesionāliem apdares naglošanas un skavošanas darbiem.

NELIETOJIET mitros apstākļos vai viegli uzliesmojošu šķidrumu un gāzu klātbūtnē. **NELIETOJIET UN NEUZGLABĀJIET** kompresoru temperatūrā, kas zemāka par 0 °C.

Šis kompresors ir profesionālai lietošanai paredzēts elektroinstrumenti.

NEĻAUJIET bērniem aiztikt instrumentu. Ja šo instrumentu ekspluatē nepieredzējuši operatori, viņi ir jāuzrauga.

- **Mazi bērni un nespēcīgas personas.** Šo instrumentu nav paredzēts lietot maziem bērniem vai nespēcīgām personām bez uzraudzības.
- Šo instrumentu nav paredzēts ekspluatēt personām (tostarp bērniem), kam ir ierobežotas fiziskās, sensorās vai psihiskās spējas vai trūkst pieredzes un zināšanu, ja vien tās neuzrauga persona, kas atbild par viņu drošību. Bērnus nedrīkst atstāt bez uzraudzības ar instrumentu.

SALIKŠANA UN REGULĒŠANA



BRĪDINĀJUMS! *Lai mazinātu smaga ievainojuma risku, pirms regulēšanas vai pierīču/piederumu uzstādīšanas un noņemšanas izslēdziet instrumentu un izņemiet no tā akumulatoru. Instrumentam neļaujī sākot darboties, var gūt ievainojumus.*



BRĪDINĀJUMS! *Lietojiet tikai DEWALT akumulatorus un lādētājus.*

Akumulatora ievietošana instrumentā un izņemšana no tā (C., D. att.)

PIEZĪME. Pārbaudiet, vai akumulators **2** ir pilnībā uzlādēts.

Akumulatora ievietošana instrumenta rokturī

1. Savietojiet akumulatoru **2** ar sliedēm instrumenta rokturī (C. att.).
2. Bīdīet akumulatoru rokturī, līdz tas ir cieši nofiksēts instrumentā, un pārbaudiet, vai tas nevar atvienoties.

Akumulatora izņemšana no instrumenta

1. Nospiediet akumulatora atbrīvošanas pogas **3** un spēcīgi velciet akumulatoru ārā no instrumenta roktura.
2. Ievietojiet akumulatoru lādētājā, kā aprakstīts šīs rokasgrāmatas sadaļā par lādētāju.

Akumulatora uzlādes indikators (D. att.)

Dažiem DEWALT akumulatoriem ir atlikušās uzlādes indikators, kas sastāv no trim zaļām gaismas diodēm, kuras norāda akumulatora atlikušo uzlādes līmeni.

Lai aktivizētu akumulatora uzlādes indikatoru, nospiediet un turiet nospiektu akumulatora uzlādes indikatora pogu **12**.

Visas trīs gaismas diodes dažādās kombinācijās norāda atlikušo uzlādes līmeni. Ja akumulatora uzlādes līmenis ir kļuvis pārāk zems, izdziest visas trīs akumulatora uzlādes indikatora gaismas diodes un akumulators ir jāuzlādē.

PIEZĪME. Akumulatora uzlādes indikators attēlo tikai akumulatora atlikušo uzlādes līmeni. Tas nav instrumenta darbības indikators, un to ietekmē dažādi mainīgie faktori — instrumenta sastāvdaļas, temperatūra un lietošanas veids.

EKSPLUATĀCIJA

Lietošanas norādījumi



BRĪDINĀJUMS! *Vienmēr ievērojiet šos drošības norādījumus un spēkā esošos normatīvos aktus.*



BRĪDINĀJUMS! *Lai mazinātu smaga ievainojuma risku, pirms regulēšanas vai pierīču/piederumu uzstādīšanas un noņemšanas izslēdziet instrumentu un izņemiet no tā akumulatoru. Instrumentam neļaujī sākot darboties, var gūt ievainojumus.*



BRĪDINĀJUMS! *Pārbaudiet, vai kompresors ir cieši novietots uz stabilas, līdzenas virsmas. Neievērojot šo nosacījumu, kompresors var kļūt nestabils un nokrist, izraisot ievainojumu.*

Pārziniet šo gaisa kompresoru

PIRMS TĀ LIETOŠANAS IZLASIET ŠO LIETOŠANAS ROKASGRĀMATU UN DROŠĪBAS NOTEIKUMUS. Salīdziniet attēlus ar instrumentu, lai iepazītos ar dažādu kontrolierīču un regulēšanas ierīču atrašanās vietām. Saglabājiet šo rokasgrāmatu turpmākām uzziņām.

Instrumenta darbības apraksts (A. att.)

Pirms instrumenta lietošanas apgūstiet šīs kontrolierīces.

Automātiskās ieslēgšanas(I)/izslēgšanas(O) slēdzis **1**:

iestatiet šo slēdzi pozīcijā "Auto On" (automātiskā ieslēgšana), lai manostatam nodrošinātu automātisku barošanu, un pozīcijā "Off" (izslēgts), lai pēc lietošanas izslēgtu barošanu.

Manostats (nav attēlots): manostats automātiski iedarbina motoru, kad gaisa tvertnes spiediens pazeminās zem rūpnīcā iestatītā ieslēgšanas spiediena. Tas aptur motoru, kad gaisa tvertnes spiediens sasniedz rūpnīcā iestatīto izslēgšanas spiedienu.

Drošības vārsts **4:** ja manostats neizslēdz gaisa kompresoru, kad ir aktīvs izslēgšanas spiediena iestatījums, aizsardzību pret augstu spiedienu panāk drošības vārsts, kurš nostrādā pie rūpnīcā iestatītā spiediena (mazliet augstāks par manostata izslēgšanas iestatījumu).

Tvertnes manometrs **5:** tvertnes manometrs norāda tvertnē uzkrāto gaisa spiedienu.

Viena apgrieziena regulators **6:** kontrolē gaisa spiedienu pie ātrā savienotāja izvades. Pagrieziet viena apgrieziena regulatoru pulksteņrādītāja virzienā, lai palielinātu spiedienu, vai pretēji pulksteņrādītāja virzienam, lai samazinātu spiedienu. Apstājieties, kad rādītājs sakrīt ar vajadzīgo izvades spiedienu.

Dzesēšanas sistēma (nav attēlota): šim kompresoram ir modernas konstrukcijas dzesēšanas sistēma. Tās pamatā ir tehnoloģiski pilnveidots ventilators, kurš parasti izpūš pa ventilācijas atverēm ļoti daudz gaisa. Par to, ka dzesēšanas sistēma darbojas, liecina pastāvīga gaisa plūsma no ventilatora.

Gaisa kompresora sūknis (nav attēlots): tas saspiež gaisu tvertnē. Darba gaiss nav pieejams, līdz kompresors nav paaugstinājis gaisa tvertnes spiedienu virs līmeņa, kas norādīts gaisa izvadei.

Notecināšanas vārsts 7: notecināšanas vārsts atrodas gaisa tvertnes pamatnē un ir paredzēts kondensāta notecināšanai pēc lietošanas.

Pretvārsts 8: kad gaisa kompresors darbojas, pretvārsts ir atvērts, lai saspiestais gaiss varētu iekļūt gaisa tvertnē. Kad gaisa kompresors sasniedz izslēgšanas spiedienu, pretvārsts aizveras, lai saspiestais gaiss paliktu gaisa tvertnē.

Motorā pārslodzes aizsargierīce (nav attēlota): motorā ir iestrādāta aizsardzība pret termisko pārslodzi. Ja kāda iemesla dēļ motors pārkarst, pārslodzes aizsargierīce izslēdz motoru. Pirms iedarbināšanas motoram jāļauj atdzist. Motorā iedarbināšana no jauna:

1. Iestatiet automātiskās ieslēgšanas/izslēgšanas slēdzi pozīcijā "Off" (izslēgts);
2. Izņemiet akumulatoru;
3. Nogaidiet, līdz motors atdziest;
4. Ievietojiet atpakaļ akumulatoru;
5. Iestatiet automātiskās ieslēgšanas/izslēgšanas slēdzi pozīcijā "Auto On" (automātiskā ieslēgšana).

Ātrais savienotājs 9: universālā ES 1/4 collas ātrā savienojuma korpusam var pievienot rūpnieciskos uzspiežamos spraudņus.

Instrumenta lietošana (E. att.)

Apturēšana

 **BRĪDINĀJUMS!** Atvienojot šļūtenes savienojumu no ātrā savienotāja 9, šļūtenes savienojuma daļa jāpietur ar roku, lai negūtu ievainojumus, šļūtenei atlecot.

1. Iestatiet automātiskās ieslēgšanas/izslēgšanas slēdzi 1 pozīcijā "Off" (izslēgts).
2. Pagrieziet viena apgrieziena regulatoru 6 pretēji pulksteņrādītāja virzienam, lai iestatītu izvades spiedienu uz nulli.
3. Noņemiet šļūteni un iekārtu/piederumus.
4. Atvienojiet akumulatoru, ja tas netiek lietots.

Pirms darba sākšanas

 **BRĪDINĀJUMS!** Nedarbini šo instrumentu, kamēr neesat izlasījis šajā lietošanas rokasgrāmatā iekļautās norādes par drošību, ekspluatāciju un apkopi.

Pirms katras iedarbināšanas reizes

1. Iestatiet automātiskās ieslēgšanas/izslēgšanas slēdzi 1 pozīcijā "Off" (izslēgts).
2. Izņemiet akumulatoru. (Sk. sadaļu **Akumulatora ievietošana instrumentā un izņemšana no tā**)
3. Pagrieziet viena apgrieziena regulatoru 6 pretēji pulksteņrādītāja virzienam, lai iestatītu izvades spiedienu uz nulli.
4. Piestipriniet šļūteni un iekārtu/piederumus.

 **BRĪDINĀJUMS!** Nedrošas ekspluatācijas risks. Piestiprinot vai atvienojot gaisa šļūteni, stingri satveriet to, lai šļūtene vēzienveidā neatlēktu.

 **BRĪDINĀJUMS!** Nedrošas ekspluatācijas risks. Nedrīkst lietot bojātus vai nolietotus piederumus.

PIEZĪME. Šļūtenei vai piederumam jāuzstāda ātrā savienotāja spraudnis, ja gaisa izvade ir aprīkota ar ātrā savienojuma korpusu 9.

 **BRĪDINĀJUMS! Plišanas risks.** Pārāk liels gaisa spiediens rada bīstamu plišanas risku. Piepūšot priekšmetus, pārbaudiet ražotāja norādīto maksimālo spiedienu. Regulatora izejas spiediens nedrīkst pārsniegt maksimālo spiedienu.

IEVĒRĪBAI! Materiālo zaudējumu risks. Instrumenta saspiestā gaisa sastāvā var būt ūdens kondensāts un eļļas migla. Nesmidziniet neplirtētu gaisu uz priekšmeta, kuru var sabojāt mitrums. Dažiem gaisa piederumiem un iekārtām vajadzīgs filtrēts gaiss. Izlasiet gaisa piederumu un iekārtu norādījumus.

Darba sākšana

1. Ievietojiet kompresorā akumulatoru.
2. Piestipriniet šļūteni un iekārtu/piederumus.
3. Iestatiet automātiskās ieslēgšanas/izslēgšanas slēdzi 1 pozīcijā "Auto On" (automātiskā ieslēgšana) un nogaidiet, līdz tvertnē palielinās spiediens. Motors tiek apturēts, kad tvertnes spiediens sasniedz izslēgšanas spiedienu.
4. Pagrieziet viena apgrieziena regulatoru 6 pulksteņrādītāja virzienā, lai palielinātu spiedienu, un apstājieties, kad ir panākts vajadzīgais spiediens.

PIEZĪME. Vajadzīgais spiediens nedrīkst pārsniegt pievienotās šļūtenes vai iekārtas maksimālo spiedienu.

 **BRĪDINĀJUMS! Nedrošas ekspluatācijas risks.** Ja konstatēts savāds troksnis vai vibrācija, nekavējoties apturiet kompresoru un pieprasiet to pārbaudīt apmācītam apkopes tehniķim.

 **BRĪDINĀJUMS!** Regulatora iestatītajam spiedienam jābūt zemākam par iekārtas maksimālo darba spiedienu.

Kompresors sagatavots darbam.

APKOPE

Šis DEWALT elektroinstrumentu ir paredzēts ilglaicīgam darbam ar mazāko iespējamo apkopi. Nepārtraukti nevainojama darbība ir atkarīga no pareizas instrumenta apkopes un regulāras tīrīšanas.

 **BRĪDINĀJUMS!** Lai mazinātu smaga ievainojuma risku, pirms regulēšanas vai pierīču/piederumu uzstādīšanas un noņemšanas izslēdziet instrumentu un izņemiet no tā akumulatoru. Instrumentam neļaujiet sākot darboties, var gūt ievainojumus.

Lietotājam nav paredzēts patstāvīgi veikt lādētāja un akumulatora apkopi.

Lietotāju/operatoru atbildība

	Ikreiz pirms lietošanas	Katru dienu vai ikreiz pēc lietošanas
Pārbaudīt drošības vārstu	X	
Iztukšot tvertni		X
Pārbaudīt, vai nav gaisa noplūdes		X
Pārbaudīt, vai nav savāda trokšņa/ vibrācijas		X
Pārbaudīt šļūtenes un iekārtas savienojumu	X	
Spiediena kontroles regulēšana	X	

BRĪDINĀJUMS! Nedrošas ekspluatācijas risks. Instruments automātiski veic darbības ciklu, kad barošana ir ieslēgta. Veicot apkopi, jūs varat būt pakļauts sprieguma avotiem, saspiestam gaisam vai kustīgajām detaļām. Jūs varat gūt ievainojumus. Pirms apkopes vai remontdarbiem atvienojiet barošanas avotu no kompresora un izlaidiet visu saspiesto gaisu.

PIEZĪME. Informāciju par kontrolierīču atrašanās vietām sk. sadaļā **Ekspluatācija**.

Drošības vārsta pārbaude (E. att.)

BRĪDINĀJUMS! Plīšanas risks. Ja drošības vārsts nedarbojas pareizi, kompresorā var rasties pārmērīgs spiediens, izraisot gaisa tvertnes plīšanu vai sprādzienu.



BRĪDINĀJUMS! Gaisā izsviestu priekšmetu risks. Vienmēr valkājiet sertificētus acu aizsargus ar sānu aizsargiem.

Pirms kompresora iedarbināšanas pavelciet drošības vārsta gredzenu **4**, lai pārlicinātos, vai vārsts darbojas brīvi. Ja vārsts ir iestrēdzis vai nedarbojas brīvi, sazinieties ar DEWALT apkopes centru.

BRĪDINĀJUMS! Nevelciet drošības vārsta gredzenu, ja tvertnē ir spiediens!

Tvertnes iztukšošana (E., F. att.)

BRĪDINĀJUMS! Nedrošas ekspluatācijas risks. Gaisa tvertnēs ir augstspiediena gaiss. Neturiet seju un citas ķermeņa daļas notecināšanas atveres tuvumā. Lietojiet acu aizsargus, jo sejā var tikt izsviesti gruži no notecināšanas atveres.



BRĪDINĀJUMS! Trokšņa risks. Darba laikā vienmēr valkājiet piemērotus ausu aizsargus. Dažos gadījumos un atkarībā no lietošanas ilguma šī instrumenta radītais troksnis var izraisīt dzirdes zudumu.

PIEZĪME. Visās saspiesta gaisa sistēmās rodas kondensāts, kas uzkrājas visās novadīšanas vietās (piemēram, tvertnēs, filtros, papildzesētājos, žāvētājos). Šī kondensāta sastāvā ir smērēļļa un/vai vielas, uz ko parasti attiecas reglamentējošie noteikumi par atbrīvošanos no tām nekaitīgā veidā, kas jāievēro.

BRĪDINĀJUMS! Plīšanas risks. Gaisa tvertnē rodas ūdens kondensāts. Ja to neiztecina, gaisa tvertne korodē un kļūst neizturīga, un tā var plīst.

IEVĒRĪBAI! Materiālo zaudējumu risks. No gaisa tvertnes iztecinātā ūdens kondensāta sastāvā var būt eļļa un rūsa, kas var radīt traipus.

- Iestatiet automātiskās ieslēgšanas/izslēgšanas slēdzi **1** pozīcijā "Off" (izslēgts).
 - Izņemiet akumulatoru.
 - Pagrieziet viena apgrieziena regulatoru **6** pretēji pulksteņrādītāja virzienam, lai iestatītu izvades spiedienu uz nulli.
 - Noņemiet gaisa iekārtu vai piederumu.
- BRĪDINĀJUMS!** Atvienojot šļūtenes savienojumu no ātrā savienotāja **9**, šļūtenes savienojuma daļa jāpietur ar roku, lai negūtu ievainojumus, šļūtenei atlecot.
- Novietojiet piemērotu konteineru zem notecināšanas vārsta, lai savāktu kondensātu.
 - Pavelciet drošības vārsta **4** gredzenu, lai izlaistu gaisu no tvertnes, līdz tvertnes spiediens pazeminājies līdz aptuveni 1,4 bāriem. Atlaidiet drošības vārsta gredzenu.
 - Atveriet notecināšanas vārstu **7** tvertnes apakšpusē un izteciniet ūdens kondensātu no tvertnes.
 - Pēc tam, kad ūdens ir notecināts, aizveriet notecināšanas vārstu. Tagad gaisa kompresoru var novietot glabāšanā.

PIEZĪME. Ja notecināšanas vārsts ir bloķēts, atbrīvojiet visu gaisa spiedienu šādi: pievienojiet gaisa līnijai kādu iekārtu un darbiniet to, līdz tvertnes spiediens ir nulle bāru, un tad sazinieties ar DEWALT apkopes centru.

Uzglabāšana

Pirms gaisa kompresora novietošanas glabāšanā veiciet šeit minēto darba secību.

- Pārskatiet sadaļu **Apkope** un veiciet attiecīgos apkopes darbus.
 - Automātiskās ieslēgšanas/izslēgšanas slēdzis jāiestata pozīcijā "Off" (izslēgts) un jāizņem akumulators. Izteciniet ūdeni no tvertnes. Sk. iedaļu **Tvertnes iztukšošana** sadaļā **Apkope**.
- BRĪDINĀJUMS! Gaisa tvertnē rodas ūdens kondensāts. Ja to neiztecina, gaisa tvertne korodē un kļūst neizturīga, un tā var plīst.**
- Uzglabājiet gaisa kompresoru tīrā un sausā vietā.
 - Gaisa kompresoram jābūt noslēgtam vai nobloķētam tā, lai nepiederības personas to nevarētu iedarbināt.
 - Salna bojā gan sūkni, gan piederumus, jo abos vienmēr ir ūdens. Ja pastāv salnas iespējamība, uzglabājiet kompresoru vietā, kur salna to nevar ietekmēt.



Tīrīšana

- BRĪDINĀJUMS!** Ar sausu gaisu no galvenā korpusa izpūstiet netīrumus un putekļus ikreiz, kad pamanāt tos uzkrājamies gaisa atverēs, kā arī visapkārt tām. Veicot šo darbu, valkājiet atzītus acu aizsargus un putekļu masku.
- BRĪDINĀJUMS!** Instrumenta detaļu tīrīšanai, kas nav no metāla, nedrīkst izmantot šķīdinātājus vai citas asas

ķīmiskas vielas. Šīs ķīmiskās vielas var sabojāt šo detaļu materiālu. Lietojiet tikai ziepjūdeni samitrinātu lupatiņu. Nekādā gadījumā nepieļaujiet, lai instrumentā iekļūst šķidrums; instrumentu nedrīkst iegremdēt šķidrumā.

Piederumi



BRĪDINĀJUMS! Tā kā citi piederumi, kurus DEWALT nav ieteicis un nepiedāvā, nav pārbaudīti lietošanai ar šo instrumentu, var rasties bīstami apstākļi, ja tos lietosiet. Lai mazinātu ievainojuma risku, šim instrumentam lietojiet tikai DEWALT ieteiktos piederumus.

Sīkāku informāciju par attiecīgiem piederumiem jautājiet izplatītājam.

Vides aizsardzība



Dalīta atkritumu savākšana. Izstrādājumus un akumulatorus ar šo apzīmējumu nedrīkst izmest kopā ar parastiem sadzīves atkritumiem.

Izstrādājumu un akumulatoru sastāvā ir materiāli, ko var atgūt vai otrreizēji pārstrādāt, samazinot pieprasījumu pēc izejvielām. Nododiet otrreizējai pārstrādei elektriskos izstrādājumus un akumulatorus saskaņā ar vietējiem noteikumiem. Sīkāka informācija ir pieejama vietnē

www.2helpU.com.

Uzlādējams akumulators

Šis ilglaicīgas darbības akumulators jāuzlādē, kad tas vairs nenodrošina pietiekami lielu jaudu, salīdzinot ar jaudu pirms tam. Kad tā ekspluatācijas laiks ir beidzies, no tā ir jāatbrīvojas videi nekaitīgā veidā:

- izlādējiet akumulatoru pilnībā, pēc tam izņemiet to no instrumenta;
- litija jonu elementus iespējams pārstrādāt. Nogādājiet akumulatoru pilnvarotā remontdarbnīcā vai vietējā atkritumu pārstrādes punktā. Savāktie akumulatori tiek pareizi otrreizēji pārstrādāti vai likvidēti.

VĀRDNĪCA

Ieslēgšanas spiediens: kad motors ir izslēgts, gaisa tvertnē samazinās spiediens, ja tiek lietots kāds piederums. Ja spiediens tvertnē samazinās līdz zināmam zemākajam līmenim, motors tiek automātiski iedarbināts. Spiediena zemāko līmeni, pie kura motors automātiski sāk darboties, dēvē par **ieslēgšanas** spiedienu.

Izslēgšanas spiediens: ieslēdzot gaisa kompresoru, tas sāk darboties un attiecīgi gaisa tvertnē sāk palielināties gaisa spiediens. Tas palielinās līdz zināmam augstākajam spiedienam, tad motors automātiski izslēdzas, lai aizsargātu gaisa tvertni pret augstāku spiedienu nekā tās maksimālais spiediens. Spiediena augstāko līmeni, pie kura motors automātiski izslēdzas, dēvē par **izslēgšanas** spiedienu.

Darba cikls: šī gaisa kompresora sūknis spēj darboties bez pārtraukuma. Tomēr, lai paildzinātu gaisa kompresora kalpošanas laiku, ieteicams uzturēt darba ciklu vidēji 50–75 % apmērā, proti, gaisa kompresora sūknim nav ieteicams darboties ilgāk nekā 30–45 minūtes vienā veselā stundā.

Problēmu novēršanas ceļvedis

Šajā sadaļā ir uzskaitītas bieži sastopamās kļūmes, to cēloņi un attiecīgie novēršanas pasākumi. Dažus novēršanas pasākumus var veikt lietotājs vai apkopes speciālists, bet citām var būt vajadzīga kvalificēta DEWALT tehniķa vai izplatītāja palīdzība.

Kods	Iespējamais cēlonis	Iespējamais risinājums
1	Manostats neizslēdz motoru, kad kompresors sasniedz izslēgšanas spiedienu	Iestatiet automātiskās ieslēgšanas/izslēgšanas slēdzi pozīcijā "Off" (izslēgts) un izņemiet akumulatoru; ja instrumentu nevar izslēgt, sazinieties ar DEWALT remontdarbniecu.
2	Manostata izslēgšanas spiediens ir pārāk augsts	Sazinieties ar DEWALT remontdarbniecu.
3	Cauruļu savienojumi nav pietiekami cieši	Pievelciet savienojumus, ja dzirdams gaiss izplūstam pa tiem. Pārbaudiet savienojumus ar ziepjūdeni. Nepievelciet pārāk cieši.
4	Bojāta gaisa tvertne	Gaisa tvertne ir jānomaina. Neremontējiet noplūdes vietu. Saņemiet ar DEWALT remontdarbniecu.  BRĪDINĀJUMS! Plīšanas risks. Nedrīkst gaisa tvertnē urbt un tvertni metināt vai citādi pārveidot, citādi tā kļūst neizturīga. Gaisa tvertne var plīst vai sprāgt.
5	Blīvās radusies noplūde	Sazinieties ar DEWALT remontdarbniecu.
6	Bojāts drošības vārsts	Manuāli darbiniet vārstu, pavelkot aiz gredzena. Ja vārstam joprojām ir noplūde, tas jānomaina. Saņemiet ar DEWALT remontdarbniecu.
7	Regulators nav pareizi iestatīts atbilstīgi uzstādītajam piederumam	Mērena spiediena krišanās ir normāla, ja tiek lietots piederums. Ja notiek pārmērīga spiediena krišanās, noregulējiet viena apgrieziena regulatoru, kā norādīts sadaļas Instrumenta darbības apraksts iedaļā Viena apgrieziena regulators . PIEZĪME. Regulējiet spiedienu saskaņā ar plūsmas nosacījumiem, ja tiek lietots piederums.
8	Ilgstoši pārmērīga gaisa izmantošana	Samaziniet izmantotā gaisa daudzumu.
9	Kompresors nenodrošina pietiekami daudz gaisa piederumam	Pārbaudiet piederuma prasības par gaisa spiedienu. Ja tās ir lielākas nekā šī kompresora gaisa padeve (l/min) vai spiediens, piederuma darbināšanai vajadzīgs jaudīgāks kompresors.
11	Pretvārsts ir ierobežots	Sazinieties ar DEWALT remontdarbniecu.
12	Gaisa noplūde	Pievelciet savienojumus.
13	Regulators ir bojāts	Sazinieties ar DEWALT remontdarbniecu.
14	Nostrādājis motora pārslodzes aizsargierīces slēdzis	Skatiet iedaļu Motora pārslodzes aizsargierīce sadaļā Instrumenta darbības apraksts . Ja motora pārslodzes aizsargierīces slēdzis nostrādā bieži, saņemiet ar DEWALT remontdarbniecu.
15	Spiediens tvertnē ir augstāks par manostata ieslēgšanas spiedienu	Motors automātiski sāk darboties, tiklīdz spiediens tvertnē kļūst mazāks nekā manostata ieslēgšanas spiediens.
16	Valīgi elektriskie savienojumi	Sazinieties ar DEWALT remontdarbniecu.
17	Iespējams, bojāts motors	Sazinieties ar DEWALT remontdarbniecu.
18	Krāsa ir uzsmidzināta uz motora iekšējām daļām	Sazinieties ar DEWALT remontdarbniecu. Nedarbiniet kompresoru krāsas izsmidzināšanas zonā. Skatiet brīdinājumu par uzliesmojošiem izgarojumiem.
19	Sūknis nedarbojas, jo tvertnes spiediens pārsniedz ieslēgšanas spiedienu	Iztukšojiet tvertni, lai mazinātu ieslēgšanas spiedienu, kad sūknis ieslēdzas.
20	Sūknis nedarbojas drošības kļūmes dēļ	Pārslēdziet automātiskās ieslēgšanas/izslēgšanas slēdzi no pozīcijas "Off" (izslēgts) pozīcijā "Auto On" (automātiskā ieslēgšana).

Problēmu novēršanas kodi

Problēma	Kods
Pārāk augsts spiediens gaisa tvertnē; nostrādā drošības vārsts	1, 2
Gaisa noplūde	3
Gaisa noplūde gaisa tvertnē vai tās metinājuma vietās	4
Gaisa noplūde starp vārsta galvu un vārsta plāksni	5
Gaisa noplūde pa drošības vārstu	6
Kompresors nenodrošina pietiekamu gaisa spiedienu piederumu darbināšanai	7; 8; 9; 10; 11; 12
Pastāvīga gaisa noplūde pie regulatora slēdža	13
Regulators neatslēdz gaisa izplūdi	13
Motors nedarbojas	6, 14, 15, 16, 17, 18, 19, 20

54 В 10 Л АККУМУЛЯТОРНЫЙ ВОЗДУШНЫЙ КОМПРЕССОР DCC1054

Поздравляем!

Вы приобрели инструмент DEWALT. Многолетний опыт, тщательная разработка изделий и инновации делают компанию DEWALT одним из самых надежных партнеров для пользователей профессионального электроинструмента.

Технические характеристики

		DCC1054
Напряжение	V _{пост. тока}	54
Тип		1
Тип батареи		Ионно-литиевая
Емкость воздушного резервуара	Литры	10
Приблизительное давление включения	БАР	7,2
Приблизительное давление выключения	БАР	9,3
Воздухоизмещение	л/мин	48
Подача воздуха при 7 бар	л/мин	31
Тип предохранителя		Задержка по времени
Рейтинг регулируемого давления (прибл.)	БАР	0-9,3
Обороты двигателя в минуту		3400
Тип быстросъемного соединения		Универсальное соединение EU 1/4 дюйма
Тип насоса		Безмасляный
Вес (без аккумуляторной батареи)	кг	11,0
Значения шума в соответствии с EN1012-1		
L _{PA} (уровень звукового давления)	дБ(А)	79
L _{WA} (уровень звуковой мощности)	дБ(А)	92
K (погрешность для заданного уровня мощности)	дБ(А)	3

Значение эмиссии вибрации, указанное в данном справочном листке, было получено в соответствии со стандартным тестом, приведенным в EN1012-1, и может использоваться для сравнения инструментов. Кроме того, оно может использоваться для предварительной оценки воздействия вибрации.

Декларация о соответствии нормам ЕС

Директива по механическому оборудованию



54 В 10 Л Аккумуляторный воздушный компрессор DCC1054

DEWALT заявляет, что продукция, описанная в **Технических характеристиках** соответствует:

2006/42/EC, EN1012-1:2010, EN 60204-1:2006/A1:2009.

2000/14/EC, Компрессоры, P<15 кВт,

Приложение VII, Deutsche Prüf- und Zertifizierungsstelle für Land- und Forsttechnik, Spremberger Straße 1, 64823 Groß-Umstadt, № идентификации уполномоченного органа: 0363.

Уровень звуковой мощности в соответствии с директивой 2000/14/EC

(Статья 12, Приложение III, № 9):

L_{WA} (замеренный уровень звуковой мощности) дБ 91

L_{WA} (гарантированный уровень звуковой мощности) дБ 92

Эти изделия также соответствуют Директиве 2014/30/EU, 2014/29/EU, и 2011/65/EU. За дополнительной информацией обращайтесь в компанию DEWALT по адресу, указанному ниже или приведенному на задней стороне обложки руководства.

Нижеподписавшийся несет ответственность за составление технической документации и составил данную декларацию по поручению компании DEWALT.

Маркус Ромпель

Директор по разработке и производству

DEWALT, Richard-Klinger-Straße 11,

D-65510, Idstein, Германия

20.11.2017



ОСТОРОЖНО! Во избежание риска получения травм ознакомьтесь с инструкцией.

Обозначения: правила техники

безопасности

Ниже описывается уровень опасности, обозначаемый каждым из предупреждений. Прочитайте руководство и обратите внимание на данные символы.



ОПАСНО! Обозначает опасную ситуацию, которая неизбежно приведет к **серьезной травме** или

Аккумуляторные батареи				Зарядные устройства/время зарядки (мин)					
Кат. №	В пост. тока	Ач	Вес (кг)	DCB107	DCB113	DCB115	DCB118	DCB132	DCB119
DCB546	18/54	6,0/2,0	1,05	270	140	90	60	90	X
DCB547	18/54	9,0/3,0	1,25	420	220	140	85	140	X
DCB181	18	1,5	0,35	70	35	22	22	22	45
DCB182	18	4,0	0,61	185	100	60	60	60	120
DCB183/B	18	2,0	0,40	90	50	30	30	30	60
DCB184/B	18	5,0	0,62	240	120	75	75	75	150
DCB185	18	1,3	0,35	60	30	22	22	22	X
DCB187	18	3,0	0,48	140	70	45	45	45	90

смертельному исходу, в случае несоблюдения соответствующих мер безопасности.



ОСТОРОЖНО! Указывает на потенциально опасную ситуацию, которая, в случае несоблюдения соответствующих мер безопасности, **может** привести к **серьезной травме или смертельному исходу**.



ВНИМАНИЕ! Указывает на потенциально опасную ситуацию, которая, в случае несоблюдения соответствующих мер безопасности, **может** стать причиной **травм средней или легкой степени тяжести**.

ПРИМЕЧАНИЕ. Указывает на практики, **использование которых не связано с получением травмы, но если ими пренебречь, могут** привести к **порче имущества**.



Указывает на риск поражения электрическим током.



Указывает на риск возгорания.

ПРАВИЛА ТЕХНИКИ БЕЗОПАСНОСТИ

Важные правила техники безопасности для использования компрессора



ОСТОРОЖНО! НЕПРАВИЛЬНОЕ ИЛИ НЕБЕЗОПАСНОЕ ИСПОЛЬЗОВАНИЕ КОМПРЕССОРА МОЖЕТ ПРИВЕСТИ К ЛЕТАЛЬНОМУ ИСХОДУ ИЛИ СЕРЬЕЗНОЙ ТРАВМЕ. ВО ИЗБЕЖАНИЕ ДАННЫХ РИСКОВ, СЛЕДУЙТЕ ДАННЫМ ОСНОВНЫМ ПРАВИЛАМ ТЕХНИКИ БЕЗОПАСНОСТИ.

ВНИМАТЕЛЬНО ПРОЧТИТЕ ВСЕ ИНСТРУКЦИИ

- ЗАПРЕЩАЕТСЯ ПРИКАСАТЬСЯ К ДВИЖУЩИМСЯ ЧАСТЯМ.** Никогда не кладите руки, пальцы или другие части тела рядом с движущимися частями компрессора.
- НЕ ИСПОЛЬЗУЙТЕ УСТРОЙСТВО БЕЗ УСТАНОВЛЕННЫХ ЗАЩИТНЫХ ОГРАЖДЕНИЙ.** Не используйте данный компрессор без установки и **надлежащего функционирования всех ограждений или функций безопасности.** Если техническое или другое обслуживание требуют снятия ограждений или функций безопасности, установите ограждения или

функции безопасности обратно перед продолжением использованием компрессора.

- ВСЕГДА ИСПОЛЬЗУЙТЕ ЗАЩИТНЫЕ ОЧКИ.** **Обязательно надевайте защитные очки или другие средства защиты глаз.** Никогда не направляйте сжатый воздух на кого-либо или на какие-либо части тела.
- ПРИМИТЕ МЕРЫ ПРЕДОСТОРОЖНОСТИ ВО ИЗБЕЖАНИЕ ПОРАЖЕНИЯ ЭЛЕКТРИЧЕСКИМ ТОКОМ.** Избегайте контакта частей тела с заземленными поверхностями наподобие труб, радиаторов, плит и холодильников. **Не используйте компрессор во влажной или мокрой среде.** Не подвергайте компрессор воздействию неблагоприятных погодных условий.
- ЕСЛИ КОМПРЕССОР НЕ ИСПОЛЬЗУЕТСЯ, ОТСОЕДИНЯЙТЕ ЕГО ОТ СЕТИ.** Всегда отключайте компрессор от сети и спускайте сжатый воздух из воздушного резервуара перед проверкой, обслуживанием, в том числе техническим, чисткой, заменой или проверкой каких-либо частей.
- ИЗБЕГАЙТЕ НЕПРЕДНАМЕРЕННОГО ЗАПУСКА.** Не перевозите компрессор на большие расстояния, в транспортных средствах или в потенциально опасных ситуациях, например, на лестницах или строительных лесах, когда он подключен к **источнику питания или когда воздушный резервуар заполнен сжатым воздухом.** Перед подключением компрессора к источнику питания обязательно переключайте автоматический выключатель в положение «OFF» (выключения).
- ХРАНИТЕ КОМПРЕССОР НАДЛЕЖАЩИМ ОБРАЗОМ.** Если компрессор не используется, его нужно хранить в **сухом помещении.** Храните в **недоступных для детей месте.** Запирайте место хранения.
- СОДЕРЖИТЕ РАБОЧЕЕ МЕСТО В ЧИСТОТЕ.** Захламленное рабочее место может стать причиной несчастного случая. Убирайте ненужные инструменты, мусор, мебель и **т. п.** с рабочего места.
- НЕ ПОДПУСКАЙТЕ ДЕТЕЙ.** Не давайте посторонним соприкоснуться с **удлинителем кабелем компрессора.** Все посторонние лица должны находиться на безопасном расстоянии от места работ.

10. **ОДЕВАЙТЕСЬ СООТВЕТСТВУЮЩИМ ОБРАЗОМ.** Избегайте носить свободную одежду и **ювелирные украшения**. Они могут быть затянуты в **движущиеся части**. Если у вас длинные волосы, убирайте их под головной убор.
11. **БУДЬТЕ ВНИМАТЕЛЬНЫ. Следите за своими действиями. Будьте благоразумны.** Не работайте с компрессором в **утомленном состоянии**. Никогда не используйте компрессор, если вы находитесь под воздействием алкоголя, наркотиков или медицинских препаратов, вызывающих чувство сонливости.
12. **ПРОВЕРЯЙТЕ НАЛИЧИЕ ПОВРЕЖДЕННЫХ ДЕТАЛЕЙ И УТЕЧКИ ВОЗДУХА.** Перед дальнейшей эксплуатацией компрессора внимательно проверьте защитное ограждение и другие составляющие на предмет повреждения и **выполняют отведенную для них функцию**. Проверьте правильное выравнивание движущихся частей, наличие трения движущихся деталей, поврежденных деталей и креплений, утечки воздуха и **других повреждений, которые могут мешать правильной работе**. Защитное ограждение или другие поврежденные детали должны быть должным образом отремонтированы или заменены в авторизованном сервисном центре, если в **настоящем руководстве по эксплуатации не указано иное**. Заменяйте неисправные переключатели давления в **авторизованном сервисном центре. Не используйте компрессор, если не работает его переключатель. Не пытайтесь отремонтировать протекающий или поврежденный воздушный резервуар.** Немедленно замените резервуар в авторизованном сервисном центре.
13. **ЗАПРЕЩАЕТСЯ ИСПОЛЬЗОВАТЬ КОМПРЕССОР ДЛЯ ЦЕЛЕЙ, ОТЛИЧНЫХ ОТ УКАЗАННЫХ.** Запрещается использовать компрессор для целей, отличных от указанных в **руководстве по эксплуатации. Не используйте сжатый воздух для дыхания или респирации.** Не вставляйте на компрессор.
14. **ОБРАЩАЙТЕСЬ С КОМПРЕССОРОМ НАДЛЕЖАЩИМ ОБРАЗОМ.** Эксплуатируйте компрессор согласно приведенным в **данном руководстве инструкциям**. Не позволяйте использовать компрессор детям, лицам, незнакомым с его эксплуатацией или посторонним.
15. **СЛЕДИТЕ ЗА ТЕМ, ЧТОБЫ ВИНТЫ, БОЛТЫ И КРЫШКИ БЫЛИ НАДЕЖНО ЗАТЯНУТЫ.** Следите за тем, чтобы все винты, болты и **плиты были надежно затянуты**. Периодически проверяйте их состояние.
16. **ДЕРЖИТЕ ВЕНТИЛЯЦИОННОЕ ОТВЕРСТИЕ ЭЛЕКТРОДВИГАТЕЛЯ ЧИСТЫМ.** Вентиляционное отверстие электродвигателя следует держать чистым, чтобы **сквозь него всегда мог свободно поступать воздух**. Регулярно проверяйте его на наличие пыли.
17. **ПОДКЛЮЧАЙТЕ КОМПРЕССОР К ПИТАНИЮ С ПОДХОДЯЩИМ НОМИНАЛЬНЫМ НАПРЯЖЕНИЕМ.** Подключайте компрессор к источнику питания **с напряжением, соответствующим указанному на паспортной табличке.** Использование компрессора при напряжении выше номинального приведет к ненормальному повышению оборотов электродвигателя и может привести к повреждению устройства и выгоранию электродвигателя.
18. **ЗАПРЕЩАЕТСЯ ИСПОЛЬЗОВАТЬ КОМПРЕССОР, ЕСЛИ ОН ПОВРЕЖДЕН ИЛИ РАБОТАЕТ НЕСТАНДАРТНЫМ ОБРАЗОМ.** Если компрессор работает ненормально, издает странные звуки или как-либо иначе подает признаки неисправности, немедленно прекратите его использование и сдайте его на ремонт в авторизованный сервисный центр.
19. **НЕ ПРОТИРАЙТЕ ПЛАСТМАССОВЫЕ ДЕТАЛИ РАСТВОРИТЕЛЯМИ.** Такие растворители как бензин, растворитель для краски, тетрахлорид углерода и спирт могут привести к повреждениям и трещинам в **пластмассовых частях. Не протирайте их подобными растворителями.** Протирайте пластмассовые части только мягкой тканью, смоченной в мыльной воде и тщательно их вытирайте насухо.
20. **ИСПОЛЬЗУЙТЕ ТОЛЬКО ОРИГИНАЛЬНЫЕ ЗАПАСНЫЕ ЧАСТИ.** Запасные части от третьих лиц могут аннулировать действие гарантии и привести к неисправностям и **последующим травмам.** Оригинальные запасные части можно приобрести у вашего продавца.
21. **НЕ ВНОСИТЕ МОДИФИКАЦИИ В КОМПРЕССОР.** Не вносите модификации в **компрессор.** Всегда обращайтесь в **авторизованные сервисные центры для ремонта.** Несанкционированные изменения могут не только отрицательно повлиять на характеристики компрессора, но и могут привести к несчастным случаям и травмам специалистов по ремонту, которые не обладают необходимыми знаниями и **техническими навыками для правильного выполнения ремонта.** Несанкционированные модификации могут увеличить риск причинения вреда пользователю риск материального ущерба.
22. **ВЫКЛЮЧАЙТЕ ВЫКЛЮЧАТЕЛЬ, КОГДА КОМПРЕССОР НЕ ИСПОЛЬЗУЕТСЯ.** Когда компрессор не используется, поворачивайте выключатель в положение выключения, отключайте его от розетки и открывайте продувочный кран для выпуска сжатого воздуха из воздушного резервуара.
23. **НЕ ПРИКАСАЙТЕСЬ К ГОРЯЧЕЙ ПОВЕРХНОСТИ.** Для снижения риска возникновения ожогов, не прикасайтесь к трубам, крышкам, цилиндру и электродвигателями.
24. **НЕ НАПРАВЛЯЙТЕ ВОЗДУШНУЮ СТРУЮ НА ТЕЛО.** Не направляйте воздушную струю на людей или животных, так как это влечет за собой риск получения травм.
25. **ВЫПУСКАЙТЕ ВОЗДУХ ИЗ РЕЗЕРВУАРА ЕЖЕДНЕВНО ИЛИ ПОСЛЕ КАЖДОГО ИСПОЛЬЗОВАНИЯ.** Откройте спускной клапан и наклоните компрессор, чтобы слить накопившуюся в **нем воду.** Пренебрежение

необходимостью регулярного слива воды из резервуара может привести к образованию коррозии, которая приведет к разрыву или взрыву воздушного резервуара.

26. **НЕ ОСТАНАВЛИВАЙТЕ КОМПРЕССОР ПУТЕМ ИЗВЛЕЧЕНИЯ АККУМУЛЯТОРНОЙ БАТАРЕИ.**
Используйте для этого выключатель.
27. **ИСПОЛЬЗУЙТЕ ТОЛЬКО РЕКОМЕНДУЕМЫЕ ЧАСТИ, СВЯЗАННЫЕ С ВОЗДУХОМ, ПОДХОДЯЩИЕ ДЛЯ ДАВЛЕНИЯ НЕ МЕНЕЕ 9,3 БАР. Риск разрыва.**
Используйте только рекомендуемые части, связанные с воздухом, подходящие для давления не менее 9,3 бар.
28. **НАДЕВАЙТЕ СООТВЕТСТВУЮЩИЕ СРЕДСТВА ЗАЩИТЫ ОРГАНОВ СЛУХА И ГОЛОВЫ.** При работе с компрессором и подключенным к нему инструментом или принадлежностью, следует надевать соответствующую защитную одежду. Обратитесь к руководству по инструменту/принадлежности и выполняйте все требования правил техники безопасности.
29. **УЧИТЫВАЙТЕ УСЛОВИЯ ЭКСПЛУАТАЦИИ.**
Запрещается использовать компрессор под дождем. Не используйте компрессор в условиях повышенной влажности. **Обеспечивайте надлежащее освещение.** Не используйте компрессор рядом со взрывоопасными жидкостями или газами.
30. **НЕ ИСПОЛЬЗУЙТЕ ИЗДЕЛИЕ ВО ВЗРЫВООПАСНОЙ АТМОСФЕРЕ, НАПРИМЕР, ПРИ НАЛИЧИИ ГОРЮЧИХ ЖИДКОСТЕЙ, ГАЗОВ ИЛИ ПЫЛИ.** Искры, которые появляются при работе компрессора, могут привести к воспламенению пыли или паров.
31. **ПЕРЕД КАЖДЫМ ИСПОЛЬЗОВАНИЕМ ПРОВЕРЯЙТЕ РЕЗЕРВУАР НА ПРИЗНАКИ КОРРОЗИИ И ПОВРЕЖДЕНИЙ.** Если резервуар имеет признаки коррозии или повреждений, не используйте компрессор.

Остаточные риски

Несмотря на соблюдение соответствующих инструкций по технике безопасности и использование предохранительных устройств, некоторые остаточные риски невозможно полностью исключить. А именно:

- ухудшение слуха;
- риск травм от разлетающихся частиц;
- риск получения ожогов в результате нагревания инструмента в процессе работы;
- риск получения травм в результате продолжительной работы;
- если установленное давление превышает максимальное допустимое давление инструмента, существует опасность получения травм.

Электробезопасность

Электродвигатель рассчитан на работу только при одном напряжении сети. Необходимо обязательно убедиться в том, что напряжение источника питания соответствует указанному на шильдике устройства. Необходимо также

убедиться в том, что напряжение работы зарядного устройства соответствует напряжению в сети.

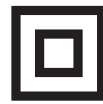

Зарядное устройство DEWALT оснащено двойной изоляцией в соответствии с требованиями EN60335; поэтому провод заземления не требуется.

В случае повреждения кабеля питания его необходимо заменить специально подготовленным кабелем, который можно приобрести в сервисных центрах DEWALT.

Замена штепсельной вилки (только для Великобритании и Ирландии)

Если нужно установить штепсельную вилку:

- Осторожно снимите старую вилку.
- Подсоедините коричневый провод к терминалу фазы в вилке.
- Подсоедините синий провод к нулевому терминалу.



ОСТОРОЖНО! Заземления не требуется.

Соблюдайте инструкции по установке вилок высокого качества. Рекомендованный предохранитель: 3 А

Использование кабеля-удлинителя

Используйте удлинитель только в случаях крайней необходимости. Используйте только утвержденные удлинители промышленного изготовления, рассчитанные на мощность не меньшую, чем потребляемая мощность зарядного устройства (см. **Технические характеристики**). Минимальное поперечное сечение провода электрического кабеля должно составлять 1 мм²; максимальная длина 30 м. При использовании кабельного барабана всегда полностью разматывайте кабель.

СОХРАНИТЕ НАСТОЯЩЕЕ РУКОВОДСТВО

Зарядные устройства

Зарядные устройства DEWALT не требуют регулировки и максимально просты в использовании.



Важные инструкции по технике безопасности для всех зарядных устройств

СОХРАНИТЕ НАСТОЯЩЕЕ РУКОВОДСТВО: В данном руководстве содержатся важные инструкции по технике безопасности для совместимых зарядных устройств (см. **Технические характеристики**).

- Перед тем как использовать зарядное устройство, внимательно изучите все инструкции и предупреждающие этикетки на зарядном устройстве, батарее и инструменте, для которого используется батарея.



ОСТОРОЖНО! Опасность поражения электрическим током. Не допускайте попадания жидкости в зарядное устройство. Это может привести к поражению электрическим током.

-  **ОСТОРОЖНО!** Рекомендуется использовать устройство защитного отключения (УЗО) с током утечки до 30 мА.
 -  **ВНИМАНИЕ!** Опасность ожога. Во избежание травм, следует использовать только аккумуляторные батареи производства DEWALT. Использование батарей другого типа может привести к взрыву, травмам и повреждениям.
 -  **ВНИМАНИЕ!** Не позволяйте детям играть с данным устройством.
- ПРИМЕЧАНИЕ.** В определенных условиях, при подключении зарядного устройства к источнику питания, может произойти короткое замыкание контактов внутри зарядного устройства посторонними материалами. Не допускайте попадания в полости зарядного устройства таких токопроводящих материалов, как стальная стружка, алюминиевая фольга или другие металлические частицы и т. п. Всегда отключайте зарядное устройство от источника питания, если в нем нет аккумуляторной батареи. Всегда отключайте зарядное устройство от сети перед тем, как приступить к очистке инструмента
- **НЕ пытайтесь заряжать батареи с помощью каких-либо других зарядных устройств, кроме тех, которые указаны в данном руководстве.** Зарядное устройство и батарея предназначены для совместного использования.
 - **Эти зарядные устройства не предназначены ни для какого другого использования, помимо зарядки аккумуляторных батарей DEWALT.** Использование любых других батарей может привести к возгоранию, поражению электротоком или гибели от электрического шока.
 - **Не подвергайте зарядное устройство воздействию снега или дождя.**
 - **При отключении зарядного устройства от сети всегда тяните за штепсельную вилку, а не за кабель.** Это поможет избежать повреждения штепсельной вилки и розетки.
 - **Убедитесь в том, что кабель расположен таким образом, чтобы на него не наступили, не споткнулись об него, а также в том, что он не натянут и не может быть поврежден.**
 - **Не используйте удлинитель без крайней необходимости.** Использование удлинительного кабеля неподходящего типа может привести к пожару или поражению электрическим током.
 - **Не ставьте на зарядное устройство никакие предметы и не устанавливайте зарядное устройство на мягкую поверхность, которая может закрыть вентиляционные отверстия и привести к перегреву.** Не оставляйте зарядное устройство вблизи источников тепла. Вентиляция зарядного устройства происходит с помощью отверстий в верхней и нижней части корпуса.

- **Не используйте зарядное устройство при наличии повреждений кабеля или штепсельной вилки—их следует немедленно заменить.**
- **Не используйте зарядное устройство, если его роняли, либо если оно подвергалось сильным ударам или было повреждено каким-либо иным образом.** Обратитесь в специализированный сервисный центр.
- **Не разбирайте зарядное устройство. При необходимости обратитесь в специализированный сервисный центр, если нужно провести обслуживание или ремонт инструмента.** Неправильная сборка может стать причиной пожара или поражения электрическим током.
- В случае повреждения кабеля питания во избежание несчастного случая, его необходимо немедленно заменить у производителя, в его сервисном центре или с привлечением другого специалиста аналогичной квалификации.
- **Перед чисткой отключите зарядное устройство от сети. В противном случае, это может привести к поражению электрическим током.** Извлечение аккумуляторной батареи не приведет к снижению степени этого риска.
- **НИКОГДА** не подключайте два зарядных устройства вместе.
- **Зарядное устройство предназначено для работы при стандартном напряжении сети в 230 В. Не пытайтесь использовать его при каком-либо ином напряжении.** Это не относится к автомобильному зарядному устройству.

Зарядка батареи (рис. В)

1. Перед установкой батареи подключите зарядное устройство к соответствующей сетевой розетке.
2. Вставьте аккумуляторную батарею **2** в зарядное устройство, убедившись в том, что она хорошо установлена. Красный индикатор зарядки начнет мигать. Это означает, что процесс зарядки начался.
3. По окончании зарядки красный индикатор будет гореть непрерывно, не мигая. Теперь батарея полностью заряжена, и ее можно использовать или оставить в зарядном устройстве. Чтобы извлечь аккумуляторную батарею из зарядного устройства, нажмите и удерживайте кнопку фиксатора батареи **3** и извлеките ее.

ПРИМЕЧАНИЕ. Чтобы обеспечить максимальную производительность и срок службы ионно-литиевых батарей, перед первым использованием полностью зарядите аккумуляторную батарею.

Работа с зарядным устройством

См. состояние зарядки аккумуляторной батареи на приведенных ниже индикаторах.

Индикаторы зарядки		
	Зарядка	
	Полностью заряжен	
	Температурная задержка*	

*В это время красный индикатор продолжит мигать, а когда начнется зарядка, загорится желтый. После того, как батарея достигнет рабочей температуры, желтый индикатор погаснет, и зарядка продолжится.

Зарядное(-ые) устройство(-а) не может(-ут) полностью зарядить неисправную аккумуляторную батарею. Зарядное устройство показывает неисправность аккумуляторной батареи, если индикатор не загорается или мигает.

ПРИМЕЧАНИЕ. Также это может указывать на проблему с зарядным устройством.

Если зарядное устройство указывает на наличие проблемы, проверьте аккумуляторную батарею и зарядное устройство в специализированном сервисном центре.

Температурная задержка

Если температура батареи слишком низкая или слишком высокая, зарядное устройство автоматически переходит в режим температурной задержки; при этом зарядка не начинается до тех пор, пока батарея не достигнет нужной температуры. После того, как нужный уровень температуры будет достигнут, устройство перейдет в режим зарядки. Данная функция обеспечивает максимальный срок эксплуатации батареи.

Зарядка холодной батареи занимает больше времени, чем теплой. Аккумуляторная батарея заряжается медленнее во время цикла зарядки и максимального заряда не удастся добиться даже после того, как аккумуляторная батарея будет теплой.

Зарядное устройство DCB118 оснащено внутренним вентилятором для охлаждения батареи. Вентилятор включится автоматически, если батарея нуждается в охлаждении. Не используйте зарядное устройство, если вентилятор не функционирует или если забиты вентиляционные отверстия. Не позволяйте посторонним предметам попадать внутрь зарядного устройства.

Система электронной защиты

Ионно-литиевые аккумуляторные батареи XR оснащены системой электронной защиты, которая защищает аккумуляторную батарею от перегрузки, перегрева или глубокой разрядки.

При срабатывании системы электронной защиты инструмент автоматически отключается. В этом случае поставьте ионно-литиевую батарею на зарядку до тех пор, пока она полностью не зарядится.

Крепление на стену

Данные зарядные устройства могут крепиться на стены или устанавливаться на стол или рабочую поверхность. При креплении на стену расположите зарядное устройство в пределах досягаемости розетки и подальше от углов

и других препятствий, которые могут помешать потоку воздуха. Используйте заднюю часть зарядного устройства в качестве образца для положения монтажных болтов на стене. Надежно закрепите зарядное устройство при помощи саморезов (приобретаются отдельно) длиной минимум в 25,4 мм с диаметром шляпки самореза в 7–9 мм, вкрученных в дерево до оптимальной глубины, оставляющей на поверхности примерно 5,5 мм самореза. Совместите отверстия на задней стороне зарядного устройства с выступающими саморезами и полностью вставьте их в отверстия.

Инструкции по очистке зарядного устройства



ОСТОРОЖНО! Опасность поражения электрическим током. Перед чисткой отключите зарядное устройство от сети питания. Грязь и жир можно удалить с наружной поверхности зарядного устройства с помощью тряпки или мягкой неметаллической щетки. Не используйте воду или чистящие растворы. Не допускайте попадания жидкости внутрь инструмента; никогда не погружайте никакие из деталей инструмента в жидкость.

Аккумуляторные батареи

Важные инструкции по технике безопасности для всех батарей

При заказе запасных батарей не забудьте указать номер по каталогу и напряжение.

При покупке батарея заряжена не полностью. Перед тем, как использовать батарею и зарядное устройство, прочтите следующие инструкции по технике безопасности. Затем выполните необходимые действия для зарядки.

ВНИМАТЕЛЬНО ПРОЧИТЕ ВСЕ ИНСТРУКЦИИ

- **Не заряжайте и не используйте батарею во взрывоопасной атмосфере, например, при наличии горючих жидкостей, газов или пыли.** Установка или удаление батареи из зарядного устройства может привести к воспламенению пыли или газов.
- **Никогда не прилагайте больших усилий, вставляя батарею в зарядное устройство. Не вносите изменения в конструкцию батарей с целью установить их в зарядное устройство, к которому они не подходят.** Это может привести к серьезным травмам.
- Заряжайте батареи только с помощью зарядных устройств DEWALT.
- **НЕ** проливайте на них и не погружайте их в воду или другие жидкости.
- **Не храните и не используйте данное устройство и батарею при температуре выше 40 °C (104 °F) (например, на внешних пристройках или на металлических поверхностях зданий в летнее время).**

- **Не сжигайте батареи, даже поврежденные или полностью отработавшие.** При попадании в огонь батареи могут взорваться. При сжигании ионно-литиевых батарей образуются токсичные вещества и газы.
- **При попадании содержимого батареи на кожу, немедленно промойте это место водой с мылом.** При попадании содержимого батареи в глаза, необходимо промыть открытые глаза проточной водой в течение 15 минут или до тех пор, пока не пройдет раздражение. При необходимости обращения к врачу, может пригодиться следующая информация: электролит представляет собой смесь жидких органических углекислых и литиевых солей.
- **При вскрытии батареи, ее содержимое может вызвать раздражение дыхательных путей.** Обеспечьте приток свежего воздуха. Если симптомы сохраняются, обратитесь к врачу.



ОСТОРОЖНО! Опасность ожога. Содержимое батареи может воспламениться при попадании искр или огня.



ОСТОРОЖНО! Ни в коем случае не разбирайте батарею. При наличии трещин или других повреждений батареи, не устанавливайте ее в зарядное устройство. Не роняйте батарею и не подвергайте ее ударам или другим повреждениям. Не используйте батарею или зарядное устройство после удара, падения или получения каких-либо других повреждений (например, после того, как ее проткнули гвоздем, ударили молотком или наступили на нее). Это может привести к поражению электрическим током. Поврежденные батареи необходимо вернуть в сервисный центр для повторной переработки.



ОСТОРОЖНО! Огнеопасно. Избегайте замыкание выводов батарей металлическими предметами во время хранения или переноски. Например, не кладите аккумуляторные батареи в передники, карманы, ящики для инструментов, выдвижные ящики и т. п. с гвоздями, гайками, ключами и т. п.



ВНИМАНИЕ! Когда устройство не используется, кладите его на бок на устойчивую поверхность в том месте, где об него нельзя споткнуться и упасть. Некоторые устройства с батареями большого размера, стоят сверху на батарее, и могут легко упасть.

Транспортировка



ОСТОРОЖНО! Огнеопасно. При транспортировке аккумуляторных батарей может произойти возгорание, если терминалы аккумуляторных батарей случайно будут замкнуты электропроводящими материалами. При транспортировке аккумуляторных батарей убедитесь в том, что терминалы защищены и хорошо изолированы от материалов, контакт

с которыми может привести к короткому замыканию.

Батареи DEWALT соответствуют всем применимым правилам транспортировки, как предусмотрено промышленными и юридическими стандартами, включая рекомендации ООН по транспортировке опасных грузов; Ассоциация международных авиаперевозчиков (IATA) правила перевозки опасных грузов, Международные правила перевозки опасных грузов морским путем (IMDG), и европейское соглашение о международной дорожной перевозке опасных грузов (ADR). Ионно-литиевые элементы и аккумуляторные батареи были протестированы в соответствии с разделом 38.3 Рекомендаций ООН по транспортировке опасных грузов руководства по тестам и критериям.

В большинстве случаев транспортировка аккумуляторных батарей DEWALT не попадает под классификацию, поскольку они не являются опасными материалами Класса 9. В целом, полностью под правила класса 9 подпадают только перевозки ионно-литиевых батарей с энергоемкостью выше 100 Ватт час (Вт ч). Энергоемкость всех ионно-литиевых аккумуляторных батарей указана на упаковке. Кроме того, из-за сложности правил, DEWALT не рекомендует перевозку ионно-литиевых батарей по воздуху вне зависимости от их энергоемкости. Поставки инструментов с батареями (комбинированные наборы) могут перевозиться по воздуху согласно исключениям, если энергоемкость батареи не превышает 100 Вт ч.

Независимо от того, является ли перевозка исключением или выполняется по правилам, перевозчик должен уточнить последние требования к упаковке, маркировке и оформлению документации.

Информация, изложенная в данном руководстве обоснована и на момент создания данного документа может считаться точной. Но, эта гарантия не является ни выраженной, ни подразумеваемой. Покупатель должен обеспечить то, что бы его деятельность соответствовала всем применимым законам.

Транспортировка батареи FLEXVOLT™

Батарея DEWALT FLEXVOLT™ оснащена двумя режимами: **эксплуатация** и **транспортировка**.

Режим эксплуатации: если батарея FLEXVOLT™ используется отдельно или в изделии DEWALT на 18 В, то она будет работать в качестве батареи 18 В. Если батарея FLEXVOLT™ используется в изделии на 54 В или 108 В (две батареи 54 В), то она будет работать в качестве батареи 54 В.

Режим транспортировки: если к батарее FLEXVOLT™ прикреплена крышка, то батарея находится в режиме транспортировки. Сохраните крышку для транспортировки.

При режиме транспортировки ряды элементов электрически отсоединяются внутри батареи, что в итоге дает 3 батареи

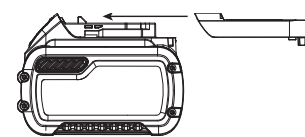

с более низкой энергоемкостью в ватт-часах (Вт ч) по сравнению с 1 батареей с более высокой емкостью в ватт-часах. Данное увеличенное количество в 3 батареи с более низкой энергоемкостью может исключить комплект из

некоторых ограничений на перевозку, налагаемых на батареи с более высокой энергоемкостью.

Например, энергоемкость в режиме транспортировки указана как 3 x 36 Вт ч, что может означать 3 батареи с емкостью в 36 Вт ч каждая. Энергоемкость в режиме эксплуатации указана как 108 Вт ч (подразумевается 1 батарея).

Пример маркировки режимов эксплуатации и транспортировки



Рекомендации по хранению

1. Лучшим местом для хранения является прохладное и сухое место, защищенное от прямых солнечных лучей, высокой или низкой температуры. Для оптимальной работы и продолжительного срока службы, храните неиспользуемые аккумуляторные батареи при комнатной температуре.
2. Для достижения максимальных результатов при продолжительном хранении рекомендуется полностью зарядить батарейный комплект и хранить его в прохладном сухом месте вне зарядного устройства.

ПРИМЕЧАНИЕ. Аккумуляторные батареи не должны храниться в полностью разряженном состоянии. Перед использованием аккумуляторная батарея требует повторной зарядки.

Маркировка на зарядном устройстве и аккумуляторной батарее

Помимо пиктограмм, используемых в данном руководстве, на зарядном устройстве и батарее имеются следующие обозначения:



Перед началом работы прочтите руководство по эксплуатации.



Чтобы узнать время зарядки, см. **Технические характеристики.**



Не касайтесь токопроводящими предметами контактов батареи и зарядного устройства.



Не пытайтесь заряжать поврежденную батарею.



Не подвергайте электроинструмент или его элементы воздействию влаги.



Немедленно заменяйте поврежденный кабель питания.



Зарядку осуществляйте только при температуре от 4 °C до 40 °C.



Для использования внутри помещений.



Утилизируйте отработанные батареи безопасным для окружающей среды способом.



Заряжайте аккумуляторные батареи DEWALT только с помощью соответствующих зарядных устройств DEWALT. Зарядка иных аккумуляторных батарей, кроме DEWALT на зарядных устройствах DEWALT может привести к возгоранию аккумуляторных батарей и возникновению других опасных ситуаций.



Не сжигайте аккумуляторную батарею.



ЭКСПЛУАТАЦИЯ (без крышки для транспортировки). Пример: энергоемкость указана как 108 Вт ч (1 батарея с 108 Вт ч).



ТРАНСПОРТИРОВКА (с крышкой для транспортировки). Пример: энергоемкость указана как 3 x 36 Вт ч (3 батареи с 36 Вт ч).

Тип батареи

DCC1054 работает от батареи 54 В.

Могут применяться следующие типы аккумуляторных батарей: DCB546, DCB547. Подробную информацию см. в **Технических характеристиках.**

Комплектация поставки

В комплектацию входит:

- 1 Воздушный компрессор
- 2 Ионно-литиевые аккумуляторные батареи (только модели T2)
- 1 Зарядное устройство (только модели T2)
- 1 Руководство по эксплуатации

ПРИМЕЧАНИЕ. Аккумуляторные батареи, зарядные устройства и инструментальные ящики не входят в комплект поставки для моделей N.

- Проверьте на наличие повреждений инструмента, его деталей или дополнительных принадлежностей, которые могли возникнуть во время транспортировки.
- Перед эксплуатацией внимательно прочтите данное руководство.

Маркировка на инструменте

На инструмент нанесены следующие обозначения:



Перед началом работы прочтите руководство по эксплуатации.



Используйте защитные наушники и очки.



Емкость воздушного резервуара.



Приблизительное давление выключения.



Воздухоизмещение.



Безмасляный насос.



Перед тем, как отсоединить воздушный шланг, установите выходное давление на ноль.

Риск, связанный с высокими температурами.



ВНИМАНИЕ! Компрессор содержит детали, которые могут нагреваться до высокой температуры.

Риск непреднамеренного запуска.



ПРИМЕЧАНИЕ. Компрессор может запуститься автоматически в случае перебоя с электроснабжением и последующего сброса.

ОСТОРОЖНО! Компрессор может запуститься без предупреждения.



Уровень шума вне помещений

Важная информация

Прочитайте и примите к сведению все инструкции по эксплуатации, правила техники безопасности и предупреждения в настоящем руководстве по эксплуатации перед эксплуатацией или техническим обслуживанием данного компрессора. Большая часть несчастных случаев, связанных с эксплуатацией или техническим обслуживанием компрессора, возникает из-за несоблюдения основных правил техники безопасности или предостережений. Несчастных случаев часто можно избежать, распознав потенциально опасную ситуацию до того, как она произойдет, а также соблюдая соответствующие меры техники безопасности. Основные меры предосторожности приведены в разделе «БЕЗОПАСНОСТЬ» настоящего руководства по эксплуатации и в разделах, содержащих инструкции по эксплуатации и техническому обслуживанию. Опасности, которых следует избегать в целях предотвращения травм или повреждения устройства, обозначаются метками **ОСТОРОЖНО** на компрессоре и в настоящем руководстве по эксплуатации.

Местоположение кода даты (рис. А)

Код даты **13**, который также включает год изготовления, напечатан на этикетке, закрепленной на задней части резервуара.

Пример:

2017 XX XX

Год производства

Описание (рис. А)



ОСТОРОЖНО! Никогда не вносите изменения в конструкцию электроинструмента или какой-либо

его части. Это может привести к повреждению или травме.

- 1 Автоматический выключатель
- 2 Аккумуляторная батарея
- 3 Кнопка разблокирования аккумуляторного отсека
- 4 Предохранительный клапан
- 5 Указатель давления в резервуаре
- 6 Регулятор с поворотом на один оборот
- 7 Спускной клапан
- 8 Предохранительный клапан
- 9 Быстросъемное соединение
- 10 Ручка для переноски
- 11 Емкость

Сфера применения

Данный компрессор предназначен для профессиональной отделки гвоздезабивными пистолетами и металлическими скобами.

НЕ используйте в условиях повышенной влажности или поблизости от легковоспламеняющихся жидкостей или газов. **ЗАПРЕЩАЕТСЯ** эксплуатировать или хранить компрессор при температуре ниже 0 °С.

Данный компрессор является профессиональным инструментом.

НЕ допускайте детей к инструменту. Использование инструмента неопытными пользователями должно происходить под контролем опытного коллеги.

- **Малолетние дети и люди с ограниченными физическими возможностями.** Это устройство не предназначено для использования маленькими детьми или людьми с ограниченными физическими возможностями, если они не находятся под присмотром лица, отвечающего за их безопасность.
- Данный инструмент не предназначен для использования лицами (включая детей) с ограниченными физическими, психическими и умственными возможностями, не имеющими опыта, знаний или навыков работы с ним, если они не находятся под наблюдением лица, ответственного за их безопасность. Никогда не оставляйте детей без присмотра с этим инструментом.

СБОРКА И РЕГУЛИРОВКА



ОСТОРОЖНО! Чтобы снизить риск получения серьезной травмы, необходимо выключить инструмент и отсоединить батарею, прежде чем выполнять какую-либо регулировку либо удалять/устанавливать какие-либо дополнительные приспособления. Случайный запуск может привести к травме.



ОСТОРОЖНО! Используйте только зарядные устройства и аккумуляторные батареи марки DEWALT.

Установка и извлечение аккумуляторной батареи из инструмента (рис. C, D)

ПРИМЕЧАНИЕ. Убедитесь в том, что аккумуляторная батарея **2** полностью заряжена.

Установка батареи в рукоятку инструмента

1. Совместите аккумуляторную батарею **2** с выемкой на внутренней стороне рукоятки (рис. C).
2. Задвиньте ее в рукоятку так, чтобы аккумуляторная батарея плотно встала на место и убедитесь, что услышали щелчок от вставшего на место замка.

Извлечение батареи из инструмента

1. Нажмите кнопку извлечения батареи **3** и вытащите батарею из рукоятки.
2. Вставьте батарею в зарядное устройство, как указано в разделе данного руководства, посвященном зарядному устройству.

Датчик уровня заряда аккумуляторной батареи (рис. D)

В некоторых аккумуляторных батареях DeWALT есть датчик заряда, который включает три зеленых светодиодных индикатора, показывающих уровень оставшегося заряда аккумуляторной батареи.

Для включения датчика заряда, нажмите и удерживайте кнопку датчика заряда **12**. Загорятся три зеленых светодиода, показывая уровень оставшегося заряда. Когда уровень заряда аккумуляторной батареи будет ниже уровня, необходимого для использования, светодиоды перестанут гореть и аккумуляторную батарею следует зарядить.

ПРИМЕЧАНИЕ. Датчик заряда аккумуляторной батареи показывает уровень оставшегося заряда. Он не показывает работоспособность устройства и его показания могут меняться в зависимости от компонентов продукта, температуры и сфер применения.

ЭКСПЛУАТАЦИЯ

Инструкции по эксплуатации



ОСТОРОЖНО! Всегда соблюдайте правила техники безопасности и применимые законы.



ОСТОРОЖНО! Чтобы снизить риск получения серьезной травмы, необходимо выключить инструмент и отсоединить батарею, прежде чем выполнять какую-либо регулировку либо удалять/устанавливать какие-либо дополнительные приспособления. Случайный запуск может привести к травме.



ОСТОРОЖНО! Убедитесь в том, что компрессор надежно установлен на устойчивой ровной поверхности. В противном случае, компрессор может потерять устойчивость и упасть, что приведет к травме.

Ознакомление с воздушным компрессором

ПЕРЕД ЭКСПЛУАТАЦИЕЙ ИЗДЕЛИЯ ПРОЧТИТЕ НАСТОЯЩЕЕ РУКОВОДСТВО ПОЛЬЗОВАТЕЛЯ И ПРАВИЛА ТЕХНИКИ БЕЗОПАСНОСТИ. Сравните изображения с вашим устройством и ознакомьтесь с расположением различных органов управления и регулировки. Сохраните настоящее руководство для использования в будущем.

Описание функций (рис. A)

Перед эксплуатацией изделия ознакомьтесь с данными органами управления.

Автоматический выключатель (I/O) 1: переведите переключатель в положение «Auto On» (автоматическое включение) для автоматической подачи питания на переключатель давления и «Off» (выкл) для отключения питания в конце каждого использования.

Переключатель давления (не показан): переключатель давления автоматически запускает электродвигатель, когда давление в воздушном резервуаре опускается ниже установленного на заводе-изготовителе давления включения. Как только давление превышает давление выключения, переключатель останавливает электродвигатель.

Предохранительный клапан 4: если переключатель давления не отключает воздушный компрессор при достижении давления отключения, для защиты от превышения давления срабатывает предохранительный клапан, отрегулированный на заводе-изготовителе (отрегулированное давление немного выше давления отключения).

Указатель давления в резервуаре 5: указатель давления в резервуаре используется для отображения давления воздуха в воздушном резервуаре.

Регулятор с поворотом на один оборот 6: управляет давлением воздуха на быстроразъемном соединении. Для увеличения давления поворачивайте регулятор с поворотом на один оборот по часовой стрелки, а для уменьшения — против часовой стрелки. Установите регулятор таким образом, чтобы указатель был установлен на необходимое давление.

Система охлаждения (не показана): данный компрессор оснащен усовершенствованной системой охлаждения. Работа данной системы охлаждения основывается на установленном вентиляторе. Во время работы данный вентилятор выдувает большое количество воздуха через вентиляционные отверстия. Если выдувается воздух, значит система охлаждения работает.

Насос воздушного компрессора (не показан): сжимает воздух в воздушном резервуаре. Воздух не подается до тех пор, пока компрессор не увеличит его до установленного значения.

Спускной клапан 7: спускной клапан расположен в нижней части воздушного резервуара и используется для слива конденсата в конце каждого использования.

Предохранительный клапан 8: во время работы воздушного компрессора предохранительный клапан открыт, позволяя сжатому воздуху поступать в воздушный резервуар. Как только давление в воздушном компрессоре достигает давления выключения, предохранительный клапан закрывается, поддерживая давление в воздушном резервуаре.

Автомат перегрузки электродвигателя (не показан):

Электродвигатель оснащен автоматом защиты от температурных перегрузок. Если электродвигатель по каким-либо причинам перегревается, автомат перегрузки отключает электродвигатель. Перед последующим запуском двигателю необходимо дать охладиться. Последующий запуск:

1. Переведите автоматический выключатель в положение «OFF» (выключения).
2. Выньте батарею.
3. Дайте электродвигателю остыть.
4. Замените батарею.
5. Переведите автоматический выключатель в положение «Auto On» (автоматическое включение).

Быстрозъемное соединение 9: универсальное соединение EU 1/4 дюйма совместимо, совместимое с промышленными вставными соединениями.

Эксплуатация изделия (рис. E)

Остановка

 **ОСТОРОЖНО!** В целях предотвращения травм вследствие отскакивающего шланга при отсоединении соединения шланга от быстрозъемного соединения 9, удерживайте соединитель шланга рукой.

1. Переведите автоматический выключатель 1 в положение «OFF» (выключения).
2. Поверните регулятор с поворотом на один оборот 6 против часовой стрелки и установите давление на ноль.
3. Снимите шланг и инструмент/дополнительные принадлежности.
4. Если изделие не используется, извлеките аккумуляторную батарею.

Перед запуском

 **ОСТОРОЖНО!** Не используйте данное устройство, пока не прочитаете данное руководство по эксплуатации и его инструкции по правилам техники безопасности, эксплуатации и техническому обслуживанию.

Перед каждым запуском

1. Переведите автоматический выключатель 1 в положение «OFF» (выключения).
2. Выньте батарею. (см. **Установка и извлечение аккумуляторной батареи из инструмента**)
3. Поверните регулятор с поворотом на один оборот 6 против часовой стрелки и установите давление на ноль.

4. Подсоедините шланг и инструмент/дополнительные принадлежности.

 **ОСТОРОЖНО! Риск небезопасной эксплуатации.** **Крепко держите воздушный шланг в руке при подсоединении или отсоединении, чтобы предотвратить его разлетание.**

 **ОСТОРОЖНО! Риск небезопасной эксплуатации.** **Не используйте поврежденные или изношенные принадлежности.**

ПРИМЕЧАНИЕ. Если выпускное отверстие для воздуха оснащено быстроразъемным корпусом 9, для шланга или дополнительной принадлежности потребуется соответствующее быстрозъемное соединение.

 **ОСТОРОЖНО! Опасность взрыва.** Слишком большое давление воздуха создает опасность разрыва. Проверьте максимальное давление, указанное производителем пневматических инструментов и принадлежностей. Давление выхода регулятора не должно превышать максимальное допустимое давление.

ПРИМЕЧАНИЕ. Риск материального ущерба.

Сжатый воздух, поступающий из изделия, может содержать конденсированную воду и масляный туман. Не направляйте нефильтрованный воздух из изделия на предметы, которые могут быть повреждены влагой. Для некоторых пневматических инструментов и дополнительных принадлежностей может потребоваться отфильтрованный воздух. Прочтите инструкции к пневматическим инструментам и дополнительным принадлежностям.

Запуск

1. Установите аккумуляторную батарею на компрессор.
2. Подсоедините шланг и инструмент/дополнительные принадлежности.
3. Установите автоматический выключатель 1 в положение «Auto On» (автоматическое включение) и дождитесь возрастания давления. Как только давление достигнет давления выключения, электродвигатель автоматически отключится.
4. Поворачивайте регулятор с поворотом на один оборот 6 для увеличения давления и остановитесь, когда необходимое давление будет достигнуто.

ПРИМЕЧАНИЕ. Убедитесь, что необходимое давление не превышает максимальное давление подсоединенного шланга и инструмента.

 **ОСТОРОЖНО! Риск небезопасной эксплуатации.** **При обнаружении нестандартного шума или вибрации немедленно остановите компрессор и обратитесь к квалифицированному техническому специалисту для его проверки.**

 **ОСТОРОЖНО!** Убедитесь, что регулятор давления установлен на значение ниже максимального допустимого рабочего давления инструмента.

Компрессор готов к эксплуатации.

ТЕХНИЧЕСКОЕ ОБСЛУЖИВАНИЕ

Электроинструмент DEWALT имеет длительный срок эксплуатации и требует минимальных затрат на техобслуживание. Для длительной безотказной работы необходимо обеспечить правильный уход за инструментом и его регулярную очистку.

⚠ ОСТОРОЖНО! Чтобы снизить риск получения серьезной травмы, необходимо выключить инструмент и отсоединить батарею, прежде чем выполнять какую-либо регулировку либо удалять/устанавливать какие-либо дополнительные приспособления. Случайный запуск может привести к травме.

Зарядное устройство и аккумуляторные батареи неремонтопригодны.

Ответственность клиента

	Перед каждым использованием	Ежедневно или после каждого использования
Проверьте предохранительный клапан	Х	
Слив воды из резервуара		Х
Проверьте наличие утечек воздуха		Х
Проверьте на предмет необычных шумов/вибрации		Х
Проверьте соединение шланга и инструмента	Х	
Отрегулируйте давление	Х	

⚠ ОСТОРОЖНО! Риск небезопасной эксплуатации. При включении питания изделия оно сразу начинает работать. При выполнении обслуживания на вашу безопасность могут воздействовать электрические токи, сжатый воздух и движущиеся детали. Это может привести к травмам. Перед выполнением работ по обслуживанию или ремонту отсоедините компрессор от источника питания и сбравите давление.

ПРИМЕЧАНИЕ. Органы управления приведены в разделе **Эксплуатация**.

Проверка предохранительного клапана (рис. Е)

⚠ ОСТОРОЖНО! Опасность взрыва. Если предохранительный клапан не работает должным образом, может произойти избыточный наддув, что может привести к разлету или взрыву воздушного резервуара.



⚠ ОСТОРОЖНО! Риск разлетающихся предметов. Обязательно надевайте утвержденные защитные очки с боковой защитой.

Перед запуском компрессора, потяните за кольцо на предохранительном клапане **4** и убедитесь, что клапан

ходит свободно. Если клапан заклинил или не срабатывает плавно. Обратитесь в сервисный центр DEWALT.

⚠ ОСТОРОЖНО! Если воздушный резервуар находится под давлением, запрещается тянуть за кольцо предохранительного клапана!

Слив воды из резервуара (рис. Е, F)

⚠ ОСТОРОЖНО! Риск небезопасной эксплуатации. Воздух в воздушном резервуаре находится под высоким давлением. Держите лицо и другие части тела на безопасном расстоянии от выпускного отверстия. Выпуская воздух, соблюдайте осторожность, так как может произойти выброс мусора в лицо.



⚠ ОСТОРОЖНО! Опасность, связанная с шумом. Обязательно надевайте средства защиты органов слуха во время эксплуатации. В некоторых условиях и во время использования шум данного инструмента может стать причиной нарушения слуха.

ПРИМЕЧАНИЕ. Во всех системах, работающих от сжатого воздуха, в каждой точке слива скапливается конденсат (в резервуарах, фильтрах, дополнительных радиаторах, осушителях). В данном конденсате содержится смазывающее масло и/или вещества, которые могут подлежать регулированию и должны утилизироваться в соответствии с применимыми требованиями.

⚠ ОСТОРОЖНО! Опасность взрыва. В воздушном резервуаре конденсируется вода. Если ее не слить, вода приводит к образованию коррозии резервуара, в результате чего его структурная целостность нарушается и создается опасность взрыва.

ПРИМЕЧАНИЕ. Риск материального ущерба. Вода, слитая из воздушного резервуара, может содержать масло и коррозию и может оставлять пятна.

1. Переверните автоматический выключатель **1** в положение «OFF» (выключения).
2. Выньте батарею.
3. Поверните регулятор с поворотом на один оборот **6** против часовой стрелки и установите давление на ноль.
4. Отсоедините пневматический инструмент или принадлежность.

⚠ ОСТОРОЖНО! В целях предотвращения травм вследствие отскакивающего шланга при отсоединении соединения шланга от быстроръемного соединения **9**, удерживайте соединитель шланга рукой.

5. Установите подходящий контейнер под спускной клапан.
6. Потяните кольцо предохранительного клапана **4** и опустите давление приблизительно до 1,4 бар. Отпустите кольцо предохранительного клапана.
7. Откройте спускной клапан **7** в нижней части резервуара, чтобы слить воду.
8. После слива воды закройте спускной клапан. Теперь воздушный компрессор можно оставить на хранение.

ПРИМЕЧАНИЕ. Если спускной клапан заблокирован, выпустите весь воздух из резервуара до 0 бар, подсоединив и включив пневматический инструмент, затем обратитесь в сервисный центр DEWALT.

Хранение

Перед тем, как оставить воздушный компрессор на хранение, обязательно выполните следующее:

1. Прочтите раздел **Техническое обслуживание** и выполните техническое обслуживание согласно графику.
2. Обязательно переключайте автоматический выключатель в положение «Off» (выкл) и извлеките аккумуляторную батарею. Слейте воду из воздушного резервуара. См.

Слив воды из резервуара в разделе **Техническое обслуживание**.

 **ОСТОРОЖНО!** В воздушном резервуаре конденсируется вода. Если ее не слить, вода приводит к образованию коррозии резервуара, в результате чего его структурная целостность нарушается и создается опасность взрыва.

3. Храните воздушный компрессор в чистом и сухом помещении.
4. Убедитесь, что воздушный компрессор хранится таким образом, что он не может быть включен посторонним лицом.
5. Мороз оказывает разрушающее воздействие на насос и дополнительные принадлежности, так как в них всегда содержится вода. Ни при каких обстоятельствах не подвергайте изделие воздействию отрицательных температур.



Чистка

 **ОСТОРОЖНО!** Удаляйте загрязнения и пыль с корпуса инструмента, продувая его сухим воздухом, поскольку грязь собирается внутри корпуса и вокруг вентиляционных отверстий. Надевайте защитные наушники и противопылевую маску при выполнении этих работ.

 **ОСТОРОЖНО!** Никогда не пользуйтесь растворителями или другими сильнодействующими химическими веществами для чистки неметаллических частей инструмента. Эти химикаты могут повредить структуру материала, используемого для производства таких деталей. Используйте ткань, смоченную в мягком мыльном растворе. Не допускайте попадания жидкости внутрь инструмента; никогда не погружайте никакие из деталей инструмента в жидкость.

Дополнительные принадлежности

 **ОСТОРОЖНО!** В связи с тем, что дополнительные приспособления других производителей, кроме DEWALT, не проходили проверку на совместимость

с данным изделием, их использование может представлять опасность. Во избежание травм следует использовать для данного инструмента только дополнительные приспособления, рекомендованные DEWALT.

Проконсультируйтесь со своим продавцом для получения дополнительной информации.

Защита окружающей среды



Отдельная утилизация. Изделия и аккумуляторные батареи с данным символом на маркировке запрещается утилизировать с обычными бытовыми отходами.

Изделия и аккумуляторные батареи содержат материалы, которые могут быть извлечены или переработаны, снижая потребность в исходном сырье. Пожалуйста, утилизируйте электрические изделия и аккумуляторные батареи в соответствии с местными нормами. Дополнительная информация доступна по адресу www.2helpU.com.

Аккумуляторная батарея

Данную аккумуляторную батарею с длительным сроком эксплуатации необходимо перезаряжать, когда она перестает обеспечивать питание, необходимое для выполнения определенных работ. По окончании срока эксплуатации ее следует утилизировать, соблюдая при этом необходимые меры по защите окружающей среды.

- Разрядите батарею до конца и извлеките ее из инструмента.
- Ионно-литиевые аккумуляторные батареи подлежат вторичной переработке. Сдайте их нашему дилеру или в местный центр вторичной переработки. В этих пунктах батареи будут подвергнуты повторной переработке или правильной утилизации.

СЛОВАРЬ ТЕРМИНОВ

Давление включения: Пока электродвигатель остановлен, давление в воздушном резервуаре снижается во время использования дополнительной принадлежности. Когда давление в воздушном резервуаре опускается до определенного уровня, электродвигатель автоматически запускается. Низкое давление, при котором электродвигатель автоматически запускается, называется давлением **включения**.

Давление выключения. При включении воздушного компрессора в воздушном резервуаре начинает увеличиваться давление. Давление продолжает возрастать до определенного уровня, затем электродвигатель автоматически отключится, защищая воздушный резервуар от чрезмерного давления. Высокое давление, при котором электродвигатель автоматически отключается, называется давлением **выключения**.

Рабочий цикл. Насос компрессора может работать постоянно. Тем не менее, для обеспечения максимального срока службы компрессора рекомендуется поддерживать рабочий цикл не более 50–75 %. Другими словами, насос

компрессора не должен работать более 30–45 минут в течение одного часа.

Руководство по поиску и устранению неисправностей

Данный раздел содержит список более часто встречающихся неисправностей, их причин и мер устранения. Оператор или технический персонал могут выполнять некоторые из мер устранения, но другие потребуют помощи квалифицированного техника DEWALT или вашего продавца.

Код	Возможная причина	Возможное решение
1	Переключатель давления не выключает электродвигатель, когда компрессор достигает давления отключения	Переведите автоматический выключатель в положение «OFF» (выключения) и извлеките аккумуляторную батарею. Если изделие не отключается, обратитесь в сервисный центр DEWALT.
2	Слишком высокое давление отключения переключателя давления	Обратитесь в сервисный центр DEWALT.
3	Соединения трубок недостаточно плотны	Затяните соединения там, где слышны утечки воздуха. Проверьте соединения раствором мыльной воды. Не затягивайте слишком туго.
4	Воздушный резервуар неисправен	Воздушный резервуар должен быть заменен. Не пытайтесь устранить утечку. Обратитесь в сервисный центр DEWALT.  ОСТОРОЖНО! Опасность взрыва. Не сверлите, не подвергайте сварке или как-либо иначе вносите изменения в воздушный резервуар, так как это его ослабит. Воздушный резервуар может лопнуть или взорваться.
5	Утечки в уплотнениях	Обратитесь в сервисный центр DEWALT.
6	Предохранительный клапан неисправен	Проверьте работу клапана вручную, потянув за кольцо. Если утечка из клапана не прекратилась, то его следует заменить. Обратитесь в сервисный центр DEWALT.
7	Регулятор не отрегулирован правильно для используемой принадлежности	Некоторое падение давления при использовании дополнительных принадлежностей является нормальным — отрегулируйте регулятор с поворотом на один оборот согласно инструкциям в разделе «Регулятор с поворотом на один оборот» в главе «Описание функций», если давление падает слишком сильно. ПРИМЕЧАНИЕ. Регулируйте регулируемое давление при рабочем потоке во время использования принадлежности.
8	Длительное чрезмерное потребление воздуха	Снизьте объем потребления воздуха.
9	Компрессор не способен предоставить достаточное давление для работы принадлежности	Проверьте потребность принадлежности в воздухе. Если она выше подачи воздуха (л/мин) или давления, поставляемого компрессором, то для работы принадлежности потребуется более мощный компрессор.
11	Ход обратного клапана ограничен	Обратитесь в сервисный центр DEWALT.
12	Утечки воздуха	Затяните соединения.
13	Регулятор поврежден	Обратитесь в сервисный центр DEWALT.
14	Сработал автомат перегрузки электродвигателя	См. раздел Автомат перегрузки электродвигателя в главе Описание функций . В случае частого срабатывания автомата перегрузки двигателя обратитесь в сервисный центр DEWALT.
15	Давление в воздушном резервуаре превышает давление включения переключателя давления	Электродвигатель запустится автоматически, когда давление в воздушном резервуаре упадет ниже давления включения переключателя давления.
16	Ослабленные электрические соединения	Обратитесь в сервисный центр DEWALT.
17	Возможно наличие дефекта электродвигателя	Обратитесь в сервисный центр DEWALT.
18	Попавшая на внутренние части электродвигателя краска из распылителя	Обратитесь в сервисный центр DEWALT. Не используйте компрессор в области распыления краски. См. предупреждение о легковоспламеняющихся парах.
19	Насос не работает, так как давление в резервуаре выше давления включения.	Спустите давление в резервуаре ниже давления включения при включении насоса.
20	Насос не работает вследствие неисправности, создающей опасность.	Переведите автоматический выключатель из положения «Off» (выкл) в положение «Auto On» (автоматическое включение).

Коды неисправностей

Неисправность	Код
Избыточное давление в воздушном резервуаре — предохранительный клапан сбрасывается	1, 2
Утечки воздуха	3
Утечки воздуха в воздушном резервуаре или через сварные швы воздушного резервуара	4
Утечки воздуха между головкой клапана и клапанной плитой	5
Утечки воздуха из предохранительного клапана	6
Компрессор не подает достаточно воздуха для работы дополнительных принадлежностей	7, 8, 9, 10, 11, 12
Постоянная утечка воздуха через ручку регулятора	13
Регулятор не перекрывает выход сжатого воздуха	13
Электродвигатель не запускается	6, 14, 15, 16, 17, 18, 19, 20

EST	Tallmac Tehnika OÜ Liimi 4/2 10621 Tallinn	(+372) 6563683 remont@tallmac.ee www.tallmac.ee
	Tallmac Tehnika OÜ Riia 130 B/1 TARTU 50411	(+372) 6668510 tartu@tallmac.ee www.tallmac.ee
	Stokker AS Peterburi tee 44 11415 Tallinn	(+372) 6201111 stokker@stokker.com www.stokker.com
LV	LIC GOTUS SIA Ulbrokas Str. 1021 Riga	(+371) 67556949 info@licgotus.lv www.licgotus.lv
	Stokker SIA Krasta iela 42 LV1003 Riga	(+371) 27354354 krasta.riga@stokker.com www.stokker.com
	Visico Fastening Systems SIA Mazā Rāmavas iela 2 1076 Valdlauci, Riga	(+371) 67 452 453 (+371) 67 452 454 info@visico.eu www.visico.eu
LT	ELREMTA MASTERMANN UAB NAGLIO STR 4C 52367 Kaunas	(+370) 69840004 servisas@elmast.lt www.elremta.lt
	Stokker UAB Islandijos pl.5 LT-49179 Kaunas	(+370) 650 05730 kaunas@stokker.com www.stokker.com

Rohkem infot lähima hoolduspartneri kohta leiate siit:

www.2helpu.com

Informāciju par tuvāko servisa pārstāvi skatiet tīmekļa vietnē:

www.2helpu.com

Informāciju apie artimiausias remonto dirbtuves rasite tinklalapyje:

www.2helpu.com

DEWALT®

Garantija

DEWALT užtikrina, kad gaminio, kuris pristatomas vartotojui, medžiagos ir (arba) jo surinkimas yra kokybiškas. Garantija yra priedas prie privačių vartotojų teisių ir jų nekeičia. Garantija galioja visose Europos Bendrijos valstybėse natėse ir Europos laisvosios prekybos zonoje.

Jei DEWALT gaminy sultūžia dėl nekokybiškų medžiagų ir (arba) surinkimo, arba, jei jis neatitinka techninių reikalavimų, 12 mėnesių laikotarpiu nuo jo įsigijimo DEWALT sutaisys arba pakels gaminį.

Garantija netaikoma, jei gedimas atsiranda dėl:

- normalaus susidėvėjimo;
- netinkamo įrankio eksploatavimo ar techninės priežiūros;
- jei variklis buvo perkrautas;
- jei gaminy sugedo dėl neįprastų dalių, medžiagų ar nelaimingo atsitikimo;
- netinkamo maitinimo.

Garantija netaikoma, jei gaminį remontavo arba išmontavo DEWALT neįgaliotas technikas.

Garantijai pasinaudoti gaminį, užpildytą garantinę kortelę ir pirkimo įrodymą (čekį) reikia pristatyti pardavėjui arba tiesiogiai įgaliotoms remonto dirbtuvėms ne vėliau kaip per du mėnesius nuo gedimo nustatymo.

Informaciją apie artimiausias DEWALT remonto dirbtuves rasite tinklalapyje www.2helpu.com.

Garantinis talonas:

Įrankio modelis/katalogo numeris

Seriijinis numeris/datos kodas

Vartotojas

Pardavėjas

Data

DEWALT®

Garantii

DEWALT garanteerib, et toode on kliendile tarnimisel vaba materjali ja/või koostamise vigadest. Garantii lisanud erakliendi seaduslikele õigustele ning ei mõjuta neid. Garantii kehtib kõigi Euroopa Ühenduse liikmesriikide territooriumitel ja Euroopa vabakaubanduspiirkonnas.

Kui 12 kuu jooksul ostmisest esineb mõnel DEWALT tootel rike materjali ja/või koostamise vea tõttu või see on spetsifikatsiooni suhtes defektne, parandab või vahetab DEWALT toote kliendi jaoks minimaalse vaevaga.

Garantii ei kehti, kui vea põhjuseks on:

- Normaalse kulumine
- Tööriista väärkohtlemine või halb hooldamine
- Mootori ülekoormamine
- Kui toodet on kahjustanud vöörosakesed, materjal või õnnetus
- Vale toitepinge

Garantii ei kehti, kui toodet on remontinud või demonteerinud DEWALT volitusetä isik.

Garantii kasutamiseks tuleb toode, täidetud garantiikaart ja ostutõend (t ekk) viia müüjale või otse volitatud teenindajale hiljemalt kaks kuud peale vea avastamist.

Teavet lähima DEWALT teenindaja kohta leiata veebisaidilt: www.2helpu.com.

Garantiita long:

Tööriista mudel/katalogi number

Seerianumber/kuupäeva kood

Klient

Müüja

Kuupäev

DEWALT®

РУССКИЙ ЯЗЫК

Гарантия

DEWALT гарантирует, что данное изделие в момент поставки потребителю не содержит каких-либо дефектов материалов или сборки. Данная гарантия дополняет законные права частного потребителя и не затрагивает их каким-либо образом. Настоящая гарантия действует на территориях стран-членов Европейского Союза и в Европейской зоне свободной торговли.

Если в течение 12 месяцев с даты приобретения произошла поломка изделия DEWALT из-за некачественных материалов и/или сборки, либо изделие является дефектным в соответствии с техническими требованиями, то DEWALT отремонтирует или заменит изделие с минимальным беспокойством для потребителя.

Гарантия не действительна, если поломка произошла вследствие:

- Нормального износа
- Неправильного использования или плохого обслуживания
- Перегрузки двигателя
- Если изделие повреждено посторонними частями, материалом или вследствие аварии
- Использования ненадлежащего источника питания

Гарантия не действительна, если изделие подвергалось ремонту или разборке лицом, не уполномоченным DEWALT.

Для того, чтобы воспользоваться гарантией необходимо предоставить: изделие, заполненную Гарантийную карту и доказательство покупки (приемки) дилеру или непосредственно уполномоченному агенту по обслуживанию не позднее двух месяцев с момента обнаружения поломки.

Информацию о ближайшем агенте по обслуживанию DEWALT можно найти на странице в Интернете: www.2helpu.com.

Гарантийный талон:

Модель инструмента / Номер по каталогу

Серийный номер / Код даты

Потребитель

Дилер

Дата

DEWALT®

LATVIŠU

Garantija

DEWALT garantē, ka produktam, to piegādājot Klientam, nav materiālu un/vai montāžas defektu. Garantija ir papildus privāti Klienti juridiskajam tiesībam un tas neietekmē. Garantija ir spēkā visās Eiropas Kopienas dalībvalstīs un Eiropas Brīvās tirdzniecības zonā.

Jā DEWALT produkts saūst materiālu un/vai montāžas trūkumu dēļ vai ja tam ir trūkumi saskaņā ar tehnisko specifikāciju, DEWALT 12 mēnešu laikā no pirkšanas datuma veiks remontu vai produkta nomaiņu, cenšoties klientam radīt iespējami mazāk grūtību.

Garantija nav spēkā, ja bojājums ir radies šāda iemesla dēļ:

- Normāls nolikums
- Ieļļas nepareiza lietošana vai silkta uzturēšana
- Ja motors darbināts ar pārslodzi
- Ja produkta bojājumu radījuši svešķermeņi, cits materiāls vai tas bojāts avārijas rezultātā
- Nepareiza strāvas padeve

Garantija nav spēkā, ja produktam gēmontu vai arkori veikusi persona, kam šādam nolūkam nav DEWALT atļaujas.

Lai izmantotu garantijas tiesības, produkts ar aizpildītu garantijas talonu un rēķuma arliecinājumu (čēku) ir jānogādā raīdēvējam vai tieši pilnvarotajam arkores pārstāvim vēlākais divus mēnešus pēc trūkuma konstatēšanas.

Informāciju par tuvāko DEWALT servisa pārstāvi meklēiet mājas lapā: www.2helpu.com.

Garantijas talons:

Ieļļes modelis/Kataloga numurs

Sērijas numurs/Datuma kods

Klients

Pārdevējs

Datums